

MIJN RECHTEN IN DE JEUGDHULP

spelbundel

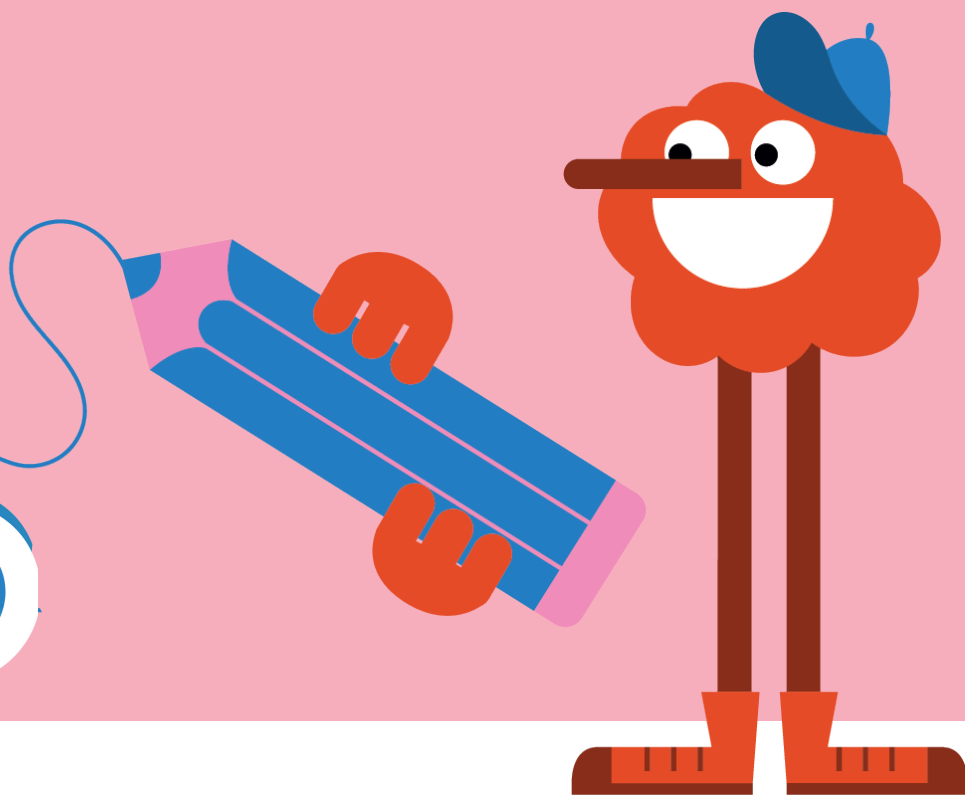

tzitem Zo
jongerenrechten uitgelegd



COLOFON

© copyright 2024

AUTEUR:

Bo Vanhessche

REALISATIE:

tZitemzo

VERANTWOORDELIJKE UITGEVER:

Karin Maes

VORMGEVING:

Jamie Denoo & Bo Vanhessche

ILLUSTRATIES:

Studio Panotti

UITGAVE:

september 2024

www.tzitemzo.be

Het gebruik van deze publicatie is toegestaan mits behoud van visie en doelstellingen van de publicatie, met duidelijke bronvermelding en als er geen financiële winst mee beoogd wordt.



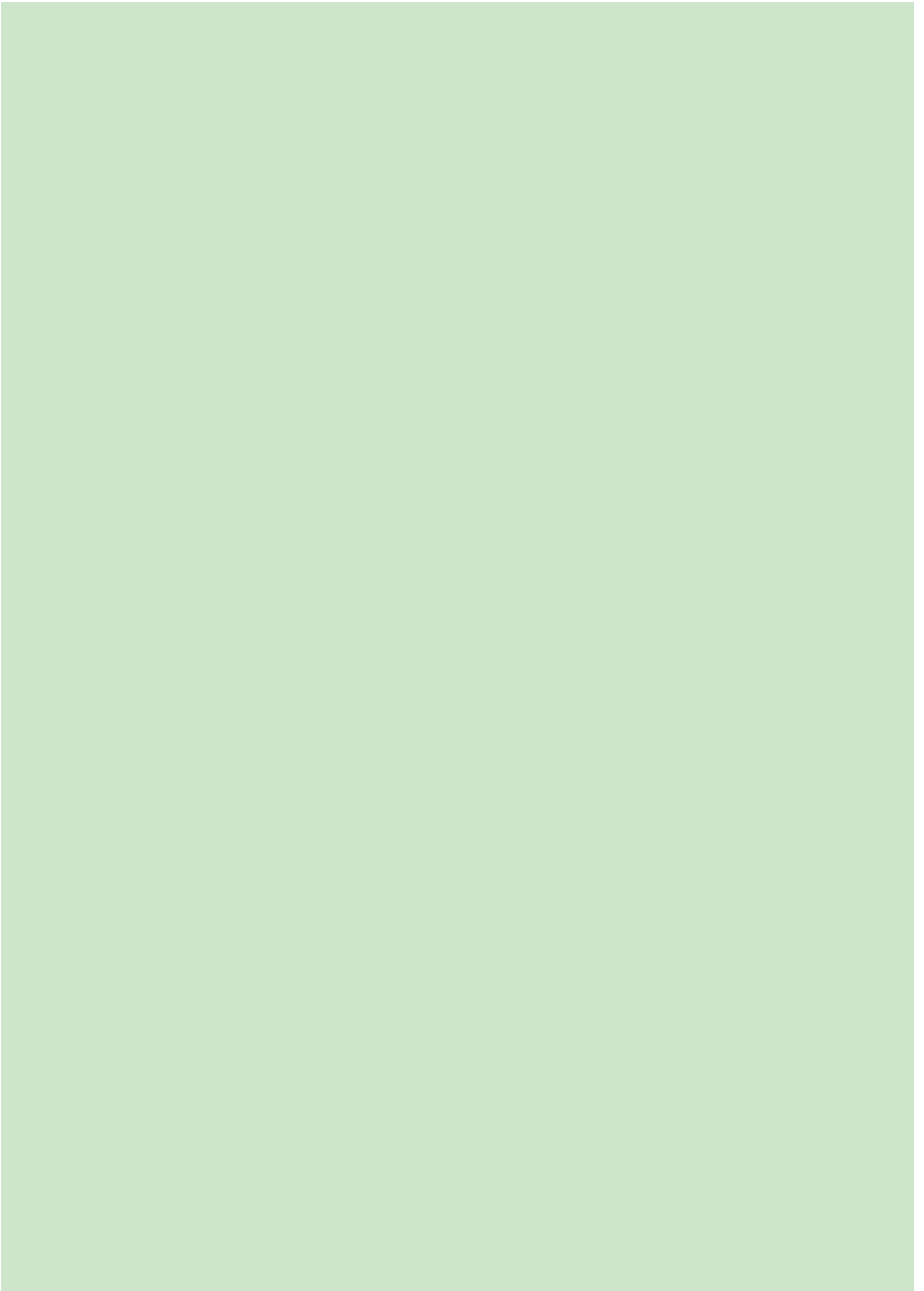

INHOUD

Inleiding	06
<i>Welkom in deze spelbundel</i>	06
<i>Introductie tZitemzo</i>	07
Voor wie meer wil weten	08
<i>Integrale jeugdhulp en het DRM</i>	08
Aan de slag met de rechten in de jeugdhulp	09
<i>01. Memory</i>	10
<i>02. Kwartet</i>	21
<i>03. Rechtenbingo</i>	30
<i>04. Domino</i>	36
<i>05. Kleurplaten</i>	40
<i>06. Verzamel ze allemaal!</i>	44
<i>07. Ganzenbord</i>	59
Contacteer ons	65

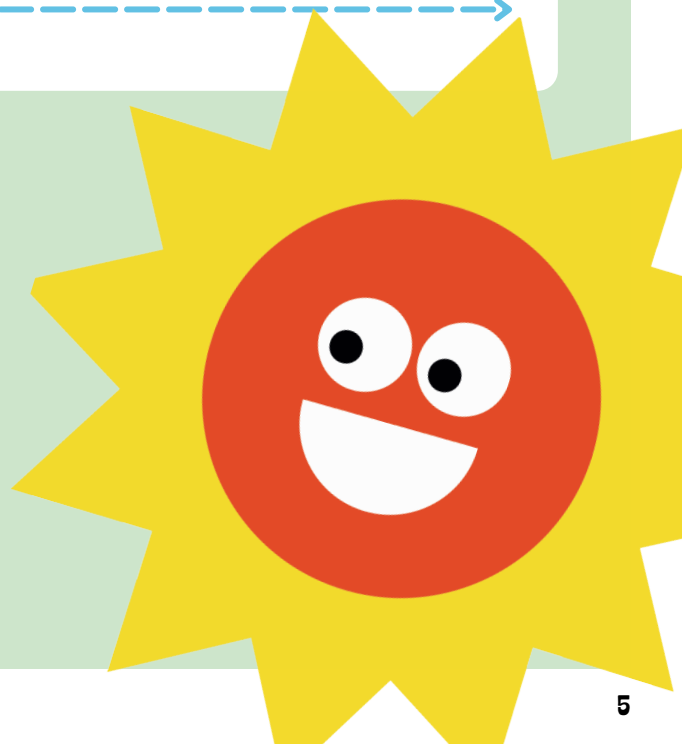

Inleiding

WELKOM IN DEZE SPELBUNDEL

VOOR WIE EN WAT IS DEZE BUNDEL?

Hulpverleners, begeleiders, welzijnswerkers, vrijwilligers ... in de jeugdhulp komen dagelijks in contact met kinderen en jongeren. Het is voor jullie, en voor hen, dan ook belangrijk om te weten wat hun **rechten** zijn **binnen** de **integrale jeugdhulpverlening**. Wat betekenen deze rechten voor jullie als hulpverleners? Hoe kunnen minderjarigen hun rechten beschermen en wat kunnen ze ondernemen als die rechten in het gedrang zouden komen? Deze bundel zet de rechten van kinderen en jongeren in de jeugdhulp op een rij.

De methodieken en spelletjes in deze bundel helpen je om de kinderen en jongeren waarmee je werkt te sensibiliseren en hun kennis en vaardigheden te versterken. Zo zullen de minderjarigen op een speelse en laagdrempelige manier leren wat nu precies in het Decreet Rechtspositie van de Minderjarige in de Integrale Jeugdhulp staat, worden de meest voorkomende vragen binnen de jeugdhulp beantwoord en wordt verteld waar ze terecht kunnen als ze een vraag zelf niet zouden kunnen beantwoorden.

WAAROM IS HET BELANGRIJK DAT KINDEREN EN JONGEREN HUN RECHTEN KENNEN?

Wel, omdat veel kinderen en jongeren hun rechten niet kennen. En als ze hun rechten niet kennen, kunnen ze ook niet opkomen voor die rechten. Wanneer een recht bewust of onbewust geschonden wordt, dan is het dus belangrijk dat ze dit weten en ook weten wie ze kunnen contacteren.

WANNEER GEBRUIK JE DEZE BUNDEL?

Je kan één of meerdere van de spelletjes uit deze bundel gebruiken om de minderjarigen waarmee je werkt te **sensibiliseren**, **informer** en **vaardigheden bij te brengen** over hun rechten in de jeugdhulp.

Als koepelorganisatie kan je enkele methodieken uitkiezen om binnen een vorming, workshop of cursus een sessie over het Decreet Rechtspositie van de Minderjarige in de Integrale Jeugdhulp uit te werken.

Als lokale voorziening of organisatie in de jeugdhulp kan je samen met de kinderen en jongeren een activiteit organiseren met behulp van enkele van deze methodieken. Zo kan je samen stilstaan bij veel gestelde vragen over hun rechten, uitwisseling bevorderen, een open gesprek aangaan over hun rechten in jullie voorziening of organisatie, de kennis in de groep vergroten ...

AAN DE SLAG MET HULPVERLENERS IN DE JEUGDHULP?

De methodieken en spelletjes die je in deze bundel vindt, zijn bedoeld om te gebruiken met kinderen en jongeren in de jeugdhulp. Als je daarnaast op zoek bent naar methodieken om met hulpverleners, welzijnswerker, begeleiders, vrijwilligers in de jeugdhulp ... aan de slag te gaan, kan je een kijkje nemen op de website van tZitemzo (tzitemzo.be). Daar vind je een volledige methodiekenbundel om te werken met hulpverleners rond rechten in de jeugdhulp.



Inleiding

INTRODUCTIE tZITEMZO

tZITEMZO: WIE ZIJN WIJ?

tZitemzo is een **vzw** die **vragen rond kinder- en jongerenrechten behandelt**. tZitemzo is de vroegere Kinderrechtswinkel. Zowel minderjarigen, volwassenen en organisaties kunnen bij ons terecht met vragen over kinderrechten in het algemeen en het Belgisch en Vlaams jeugdrecht in het bijzonder.

Maar waarom is tZitemzo als organisatie eigenlijk nodig? Wel, omdat heel veel kinderen en jongeren hun rechten niet kennen.

UITGANGSPUNTEN

tZitemzo gaat uit van **gelijkwaardigheid** voor jong en oud. Vroeger lag de nadruk op het beschermen van minderjarigen. Nu ligt de focus vooral op de inbreng van de minderjarigen zelf en het beschermen van hun rechten. De uitgangspunten van tZitemzo zijn gebaseerd op de rechtsbehoeften van kinderen en jongeren:

- Minderjarigen moeten op de hoogte zijn van het **bestaan** en de **betekenis** van kinderrechten.
- Minderjarigen moeten in staat zijn vragen te stellen over hun rechten in een specifieke situatie en kunnen daarbij **advies** en **ondersteuning** krijgen.
- Bij juridische procedures hebben ze recht op een **bijstand** door een advocaat.
- Op alle niveaus moeten instanties aangespoord worden om zich over kinderrechten te **informer**en.



WAT DOET tZITEMZO?

tZitemzo zet zich in op **vier opdrachten**:

1. Individuele info- en adviesverlening over jongerenrechten

- Om aan de behoefte van informatie en bijstand tegemoet te komen, organiseert tZitemzo permanenties. Tijdens zo'n spreekuur kunnen minderjarigen er individueel terecht. Ze kunnen ook telefonisch, via mail of chat individuele vragen stellen. Dat is gratis en anoniem.
- Volwassenen uit de directe omgeving van kinderen (ouders, leerkrachten, hulpverleners ...) kunnen ook vragen stellen aan tZitemzo.

2. Collectieve informatieverstrekking

- Het is noodzakelijk dat minderjarigen en volwassenen via allerlei kanalen informatie krijgen over de rechten van minderjarigen.
- tZitemzo zorgt ervoor dat dit een bespreekbaar en besproken onderwerp is door het geven van vormingen.
- tZitemzo verspreidt informatie via eigen publicaties, speurtochten, educatief materiaal en de Kinderrechtenmobiel.
- Tot slot verspreidt ook de website relevante informatie m.b.t. de rechten van minderjarigen.

3. Daadwerkelijke rechtsbijstand

- Voor daadwerkelijke rechtsbijstand verwijzen we minderjarigen door naar advocaten die hun belangen kunnen verdedigen.
- We bieden ook ondersteuning aan bij procedures, bv. een brief schrijven naar de rechter bij scheiding of meegaan als vertrouwenspersoon naar school of politie.

4. Maatschappelijke actie en procesbegeleiding

- tZitemzo participeert in verschillende werkgroepen en samenwerkingsverbanden om de positie van kinderen in onze samenleving te versterken.

Voor wie meer wil weten

INTEGRALE JEUGDHULP EN HET DRM

WAT IS INTEGRALE JEUGDHULP?

Kinderen en jongeren met vragen, problemen of nood aan specifieke ondersteuning, kunnen een beroep doen op **professionele hulp**. Die hulp geldt niet enkel voor de jongere zelf, maar vaak ook voor de ouders, opvoedingsverantwoordelijken of andere mensen in hun omgeving. 'Integrale jeugdhulp' is een **verzamelnaam** voor **hulp** die **kinderen** en **jongeren** kunnen **krijgen** in **Vlaanderen**.

Onder jeugdhulpverlening wordt alles verstaan wat daarbij komt kijken: kennismaking en onthaal met de hulpverlener, opvang, info en advies, bemiddeling bij conflicten, verzorging, begeleiding, enzovoort. Het gaat van opname tot ontslag en nazorg. Ook een tijdelijk verblijf in een voorziening hoort bij de jeugdhulpverlening.

Op het ogenblik dat een kind, jongere of het gezin professionele hulp krijgt binnen de integrale jeugdhulp, treedt het decreet rechtspositie in werking. Het DRM is een juridische tekst met hierin alle rechten van de minderjarigen binnen de integrale jeugdhulp.

WAT IS HET DRM?

Het decreet betreffende de rechtspositie van de minderjarige in de integrale jeugdhulp en binnen het kader van het decreet jeugddelinquentierecht omschrijft de rechten van kinderen en jongeren in die context. Naast de rechten worden op bepaalde plaatsen ook belangrijke verwachtingen ten aanzien van voorzieningen geformuleerd.

TOEPASSINGSGBIED VAN HET DRM

Het decreet is van toepassing op alle hulp- en begeleidingsaanbod dat onder het toepassingsgebied van integrale jeugdhulp en van het jeugddelinquentierecht valt. Dat betekent dus zowel aanbod onder de bevoegdheid van VAPH (vergunde zorgaanbieders met aanbod voor minderjarigen), binnen Opgroeien (private voorzieningen en eigen aanbod als OCJ, SDJ, gemeenschapsinstellingen en Vlaams Detentiecentrum en Kind en Gezin) en Departement Zorg (Algemeen welzijnswerk voor minderjarigen, CGG voor minderjarigen) en de CLB (onderwijs).

MEER WETEN ALS HULPVERLENER?

Ben je praktijkwerker en wil je meer inzicht krijgen in de rechten van minderjarige cliënten binnen de jeugdhulp? Dan is onze brochure precies wat je nodig hebt! In de brochure "tZitemzo jeugdrecht ... met de rechten van de minderjarige cliënten in de integrale jeugdhulp" vind je een uitgebreide toelichting op de rechten van minderjarigen, specifiek afgestemd op jouw werkveld.

Deze brochure is speciaal ontwikkeld voor professionals, zoals jij, die dagelijks met minderjarigen werken en hen zo goed mogelijk willen ondersteunen. Je kunt de brochure gratis downloaden.

Download nu jouw exemplaar op tzitemzo.be!

MEER WETEN ALS OUDER OF OPVOEDINGSVERANTWOORDELIJKE?

Ben je ouder of opvoedingsverantwoordelijke van een minderjarige die betrokken is bij de jeugdhulp? Wil je meer begrijpen over de rechten van zowel je kind als jezelf? We hebben een infographic en online brochure ontwikkeld om jou te ondersteunen. Hierin vind je niet alleen duidelijke uitleg over de rechten van minderjarigen binnen de jeugdhulp, maar ook over je eigen rechten als ouder of opvoedingsverantwoordelijke.

Deze informatie helpt je om beter geïnformeerde beslissingen te nemen en je kind optimaal te ondersteunen tijdens hun traject in de jeugdhulp. Je kunt de brochure en de infographic gratis downloaden. Zo zorg je ervoor dat je goed op de hoogte bent van wat jij en je kind mogen en kunnen verwachten.

Download nu jouw exemplaar op tzitemzo.be!

Aan de slag met de rechten in de jeugdhulp!

INLEIDING

Hierna volgen spelletjes en methodieken om rond de rechten in de jeugdhulp te werken. Ze zijn ingedeeld volgens leeftijdscategorie.

Kies de methodiek(en)/spelletje(s) die het beste aansluit(en) bij de leefwereld en kennis van de minderjarigen. Pas de methodiek aan waar nodig (bv. de groepsgrootte, ervaring, spelvoorkeur, leeftijd, enzovoort).

Per spel is de **doelgroep**, **duur**, de **locatie** (indoor/outdoor), het **benodigd materiaal** en **voorbereiding** weergegeven. Bij de **beschrijving** vind je de instructies bij elk spel. Na afloop kan je een **nabespreking** houden.

Veel plezier!

BEGELEIDINGSTIPS

- Neem de **informatiebrochure 'Mijn rechten in de jeugdhulp'** erbij om bij elk spel een woordje uitleg te geven en vragen te beantwoorden. Deze brochure is gratis downloadbaar via tzitemzo.be.
- Laat iedereen aan het woord.
- Respecteer iedereen zijn mening en luister naar wat iedere deelnemer zegt. Op deze manier creëer je een veilig klimaat in de groep waar iedereen durft uit te komen voor hun mening.
- Kies spelletjes en quizvragen die passen binnen de leefwereld van je groep of voorziening.
- Zorg voor een veilige en kindvriendelijke omgeving.
- Stem de omgeving en de spelletjes af op de capaciteiten van de kinderen.
- Hou er rekening mee dat verschillende kinderen andere noden hebben wat betreft ondersteuning en methodes.
- Luister naar de zorgen van de kinderen en neem ze serieus.



Memory

Doelgroep:

- 3 tot 12 jaar.

Doel:

- Kennismaking met de verschillende rechten in de jeugdhulp.

Duur:

- 15 minuten.

Materiaal:

- Memorykaarten in bijlage.

Locatie:

- Indoor/outdoor.

Vorbereiding:

- Druk de kaarten in bijlage af.
- Knip de kaarten uit.

Beschrijving:

Op de speeltafel liggen er een aantal kaarten en de spelers moeten deze omkeren. Je mag per beurt twee kaarten omdraaien. Alle deelnemers kunnen natuurlijk zien welke kaartjes dat zijn. Als je een setje omdraait dan mag je deze pakken en op een stapeltje voor je neerleggen. Als je een setje hebt gepakt ben je nog steeds aan de beurt en mag je nogmaals een poging wagen.

Je kunt dit simpele spel makkelijker of moeilijker maken. Wanneer je de kaartjes netjes in rijtjes neerlegt is het een stuk makkelijker om te onthouden welk kaartje waar ligt. Wil je het spel juist wat moeilijker maken? Leg de kaartjes dan juist rommelig en ongesorteerd op tafel.

Begeleidingstips:

- Bij peuters en kleuters beperk je het aantal kaarten in het spel best tot een klein aantal, zoals 6-8 paren.
- Neem de brochure 'Mijn rechten in de jeugdhulp' erbij om bij elk kaartje een woordje uitleg te geven en vragen te beantwoorden.

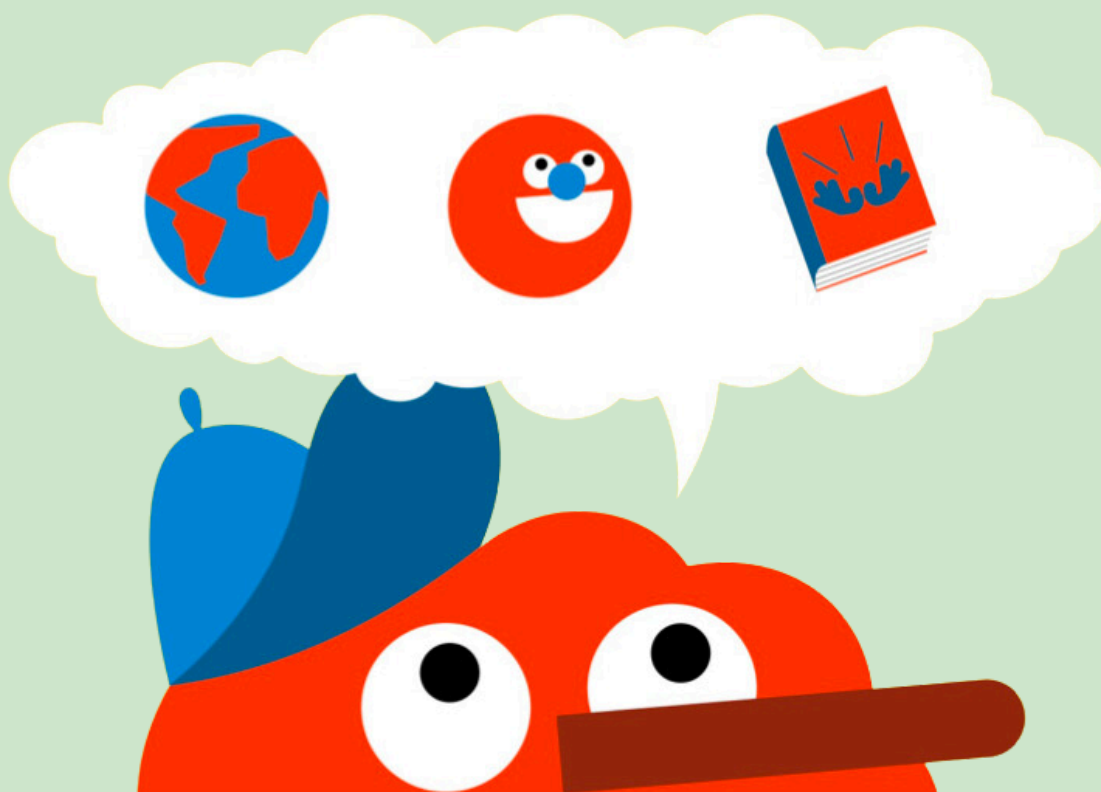

Memory

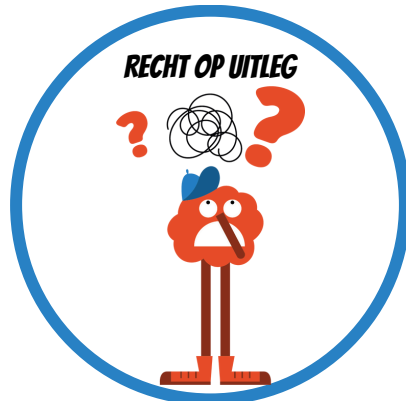
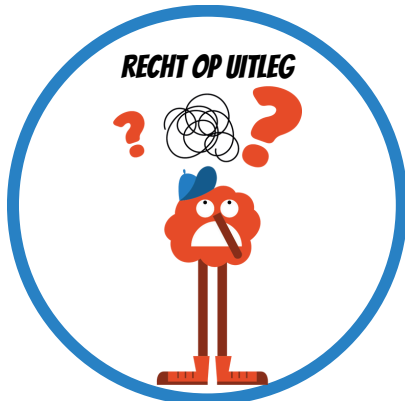

Memory

**RESPECT VOOR
JE PRIVACY**

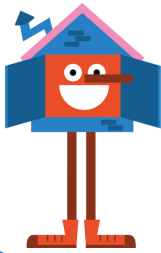

**RESPECT VOOR
JE PRIVACY**

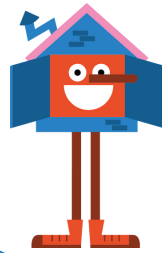

**JIJ MAG
MEEPRATEN**

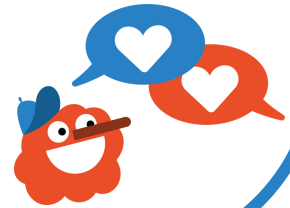

**RECHT OP
JE DOSSIER**

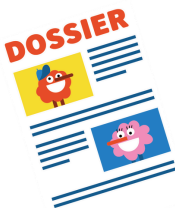

**RECHT OP
JE DOSSIER**



**JIJ MAG
MEEPRATEN**

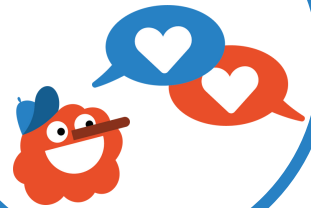

**RECHT OP
EEN VERTROUWENSPERSOON**

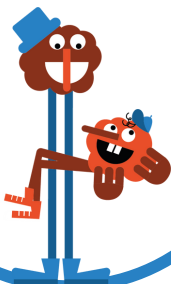

**RECHT OP
EEN VERTROUWENSPERSOON**

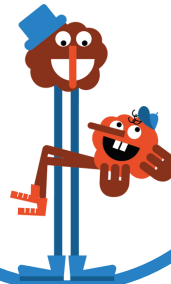

**NIET TEVREDEN?
KLACHT INDIENEN**



**WAT ALS JE NIET THUIS
KAN/MAG WONEN?**



**WAT ALS JE NIET THUIS
KAN/MAG WONEN?**



**NIET TEVREDEN?
KLACHT INDIENEN**

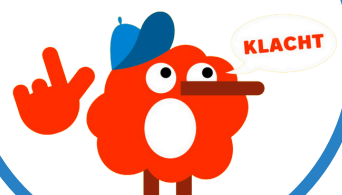

Memory

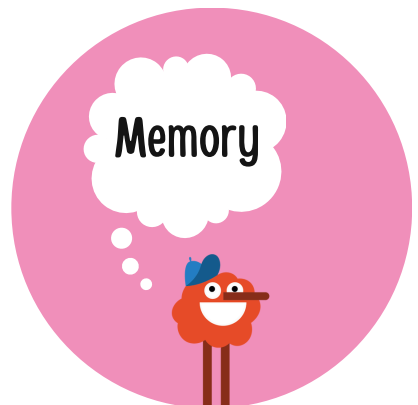
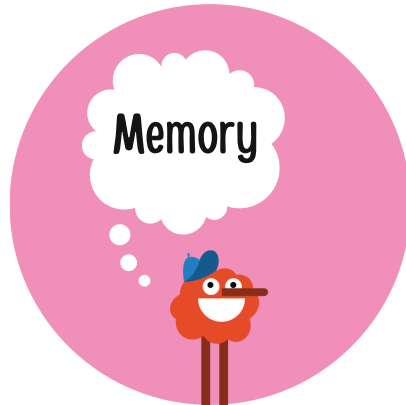
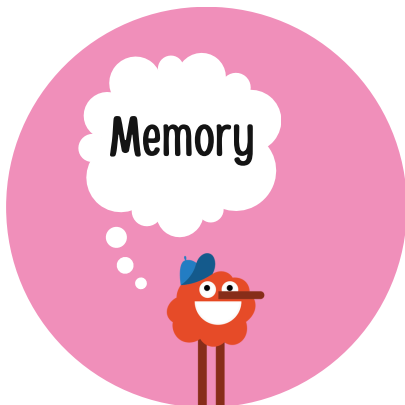
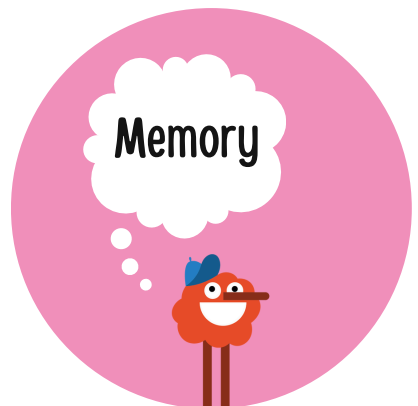
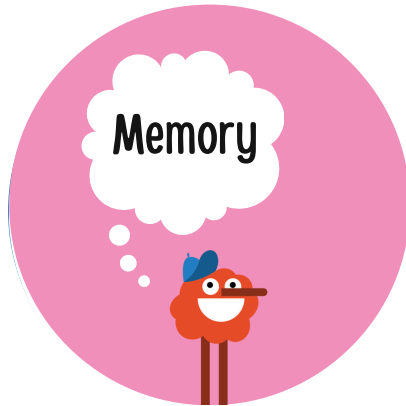
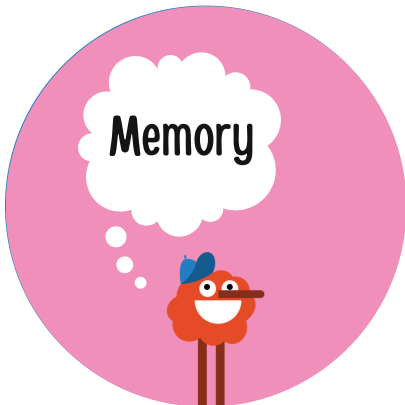
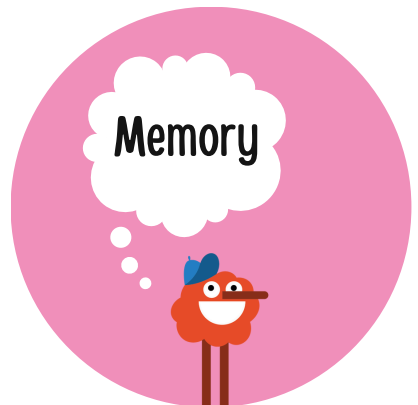
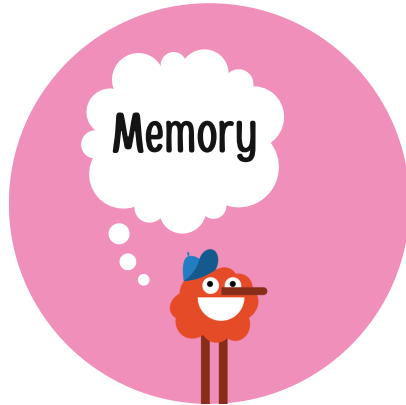
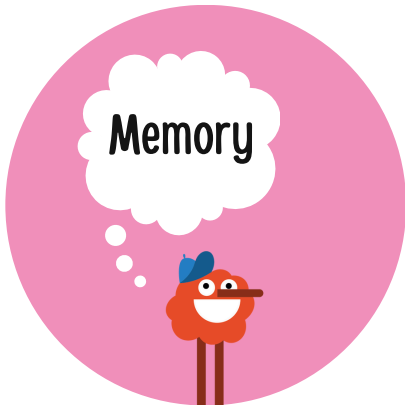
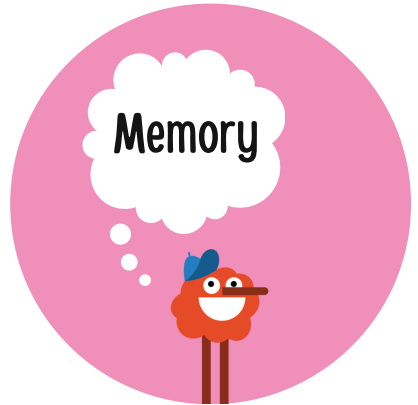
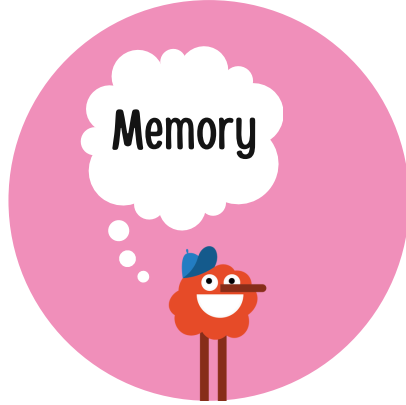
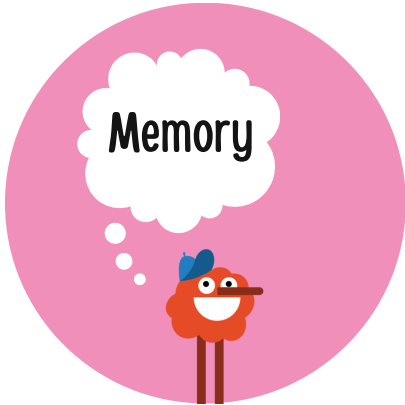

Memory

RECHT OP VRIJE TIJD

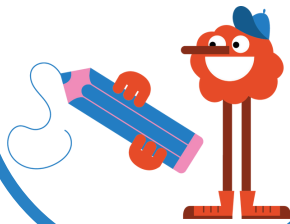

RECHT OP VRIJE TIJD

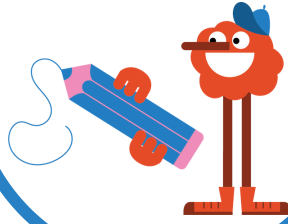

**RECHT OP
EEN EIGEN KAMER**



**RECHT OP
EIGEN SPULLEN**



**RECHT OP
EIGEN SPULLEN**



**RECHT OP
EEN EIGEN KAMER**



**RECHT OP
BEZOEK**

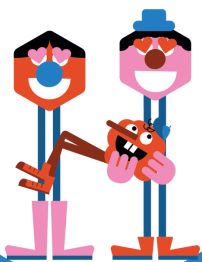

**RECHT OP
BEZOEK**

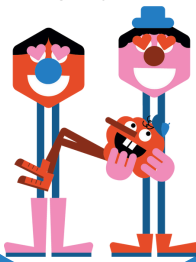

**PRATEN, CHATTEN OF
SCHRIJVEN MET ANDEREN**



**MEE NADENKEN EN BESLISSEN
OVER HET LEVEN IN DE LEEFGROEP**



**MEE NADENKEN EN BESLISSEN
OVER HET LEVEN IN DE LEEFGROEP**



**PRATEN, CHATTEN OF
SCHRIJVEN MET ANDEREN**



Memory

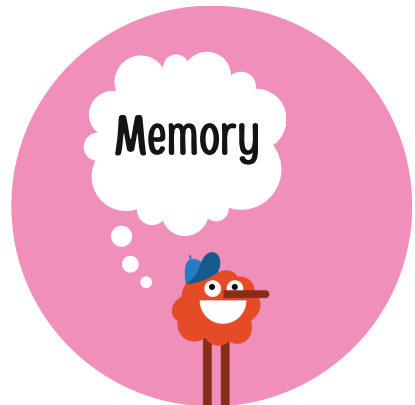
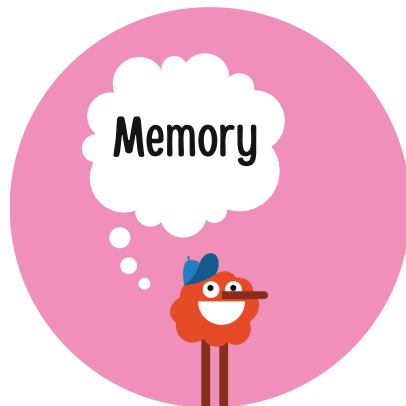
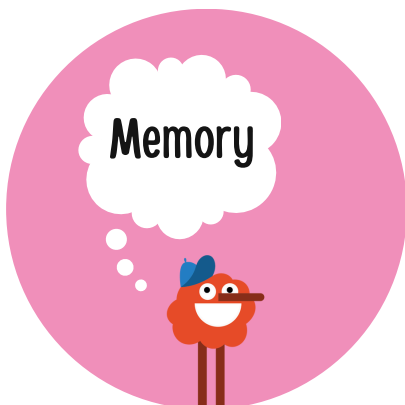
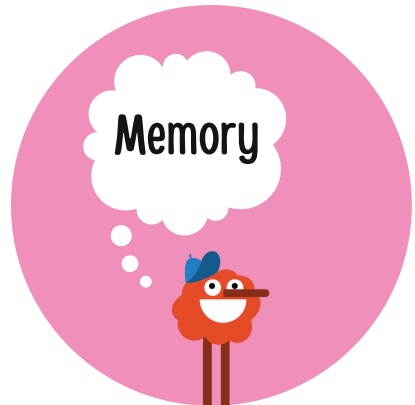
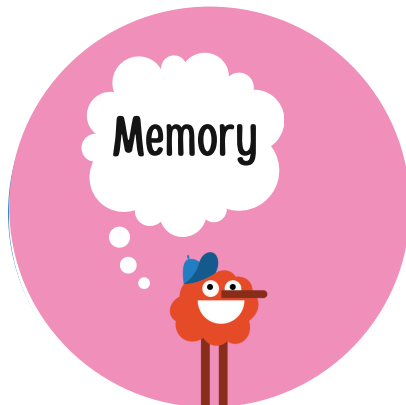
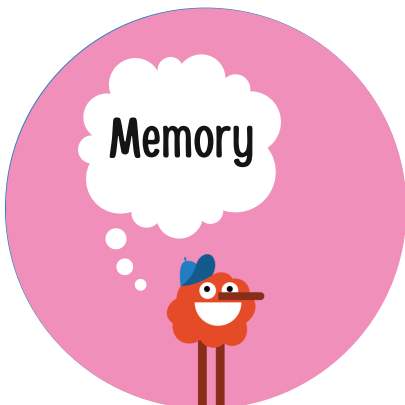
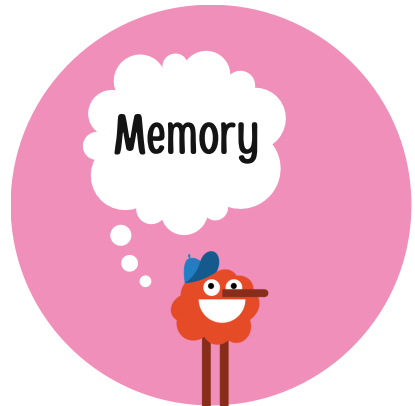
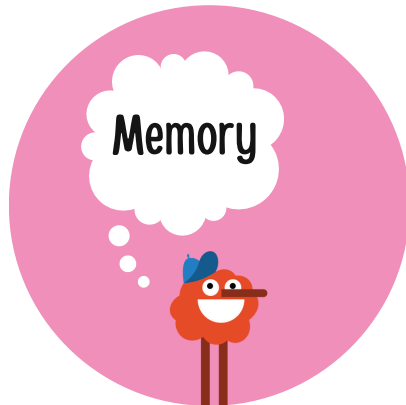
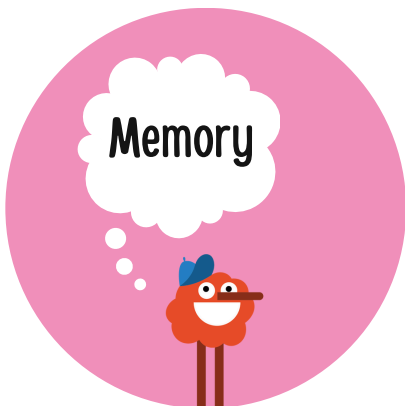
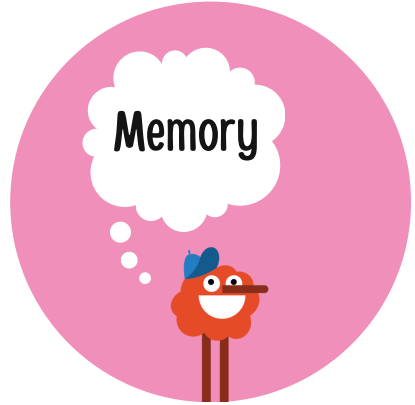
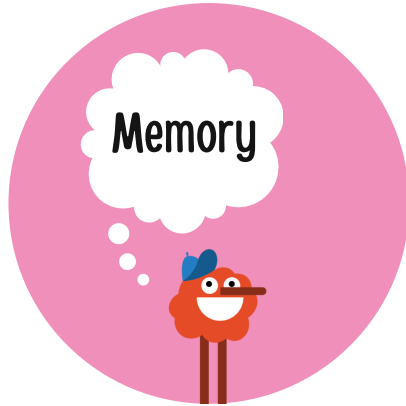
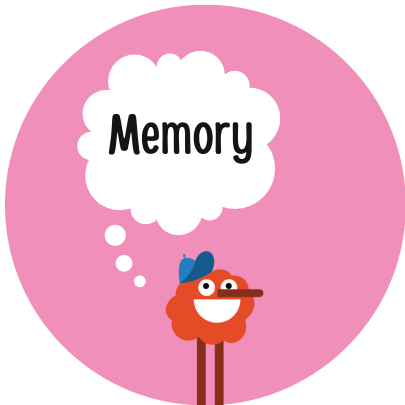

Memory

**RECHT OP
GOEDE BEHANDELING**



**RECHT OP
GOEDE BEHANDELING**



DE JEUGDRECHTER

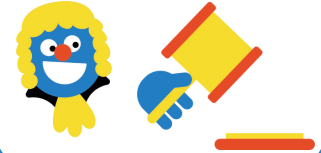

EEN VOORZIENING



EEN VOORZIENING

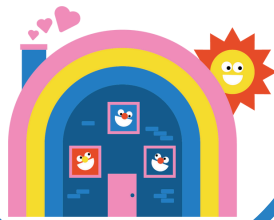

DE JEUGDRECHTER

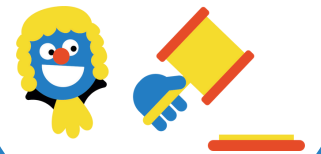

JE HULPVERLENER



JE HULPVERLENER



**RECHTEN IN
DE JEUGDHULP**

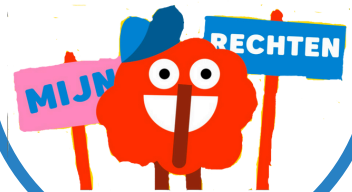

**IEDEREEN MOET STEEDS DOEN
WAT HET BESTE IS VOOR JOU**



**IEDEREEN MOET STEEDS DOEN
WAT HET BESTE IS VOOR JOU**



**RECHTEN IN
DE JEUGDHULP**



Memory

**ALLE KINDEREN HEBBEN
DEZELFDE RECHTEN**

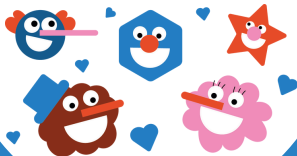

**ALLE KINDEREN HEBBEN
DEZELFDE RECHTEN**

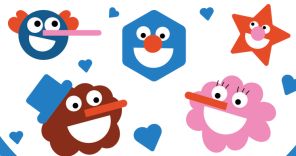

DE JEUGDHULP



**RECHT OP
DUIDELIJKE INFORMATIE**



**RECHT OP
DUIDELIJKE INFORMATIE**



DE JEUGDHULP



**JE MAG ALTIJD
GEWOON JEZELF ZIJN**



**JE MAG ALTIJD
GEWOON JEZELF ZIJN**



**RECHT OP
JE EIGEN KLEREN**

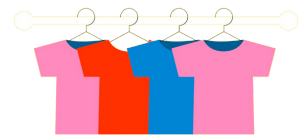

**EIGEN IDEEËN OVER DE WERELD,
MENSEN EN GELOOF**

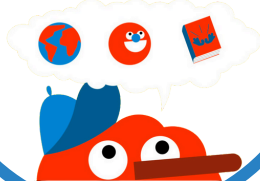

**EIGEN IDEEËN OVER DE WERELD,
MENSEN EN GELOOF**

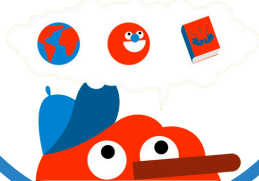

**RECHT OP
JE EIGEN KLEREN**



Memory

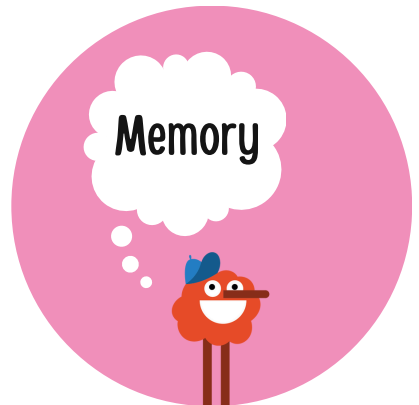
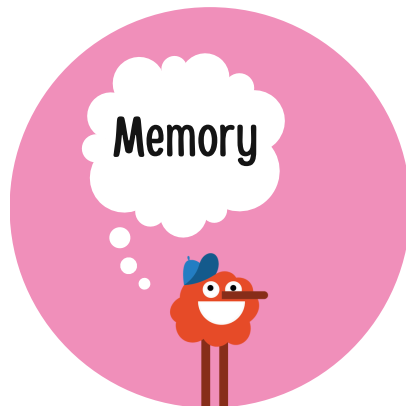
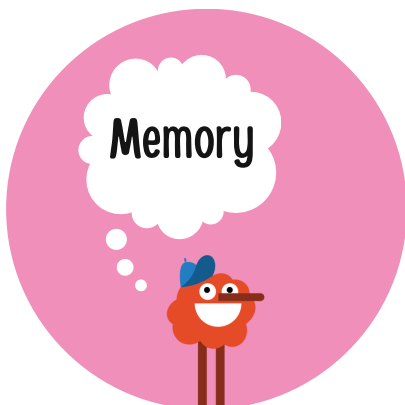
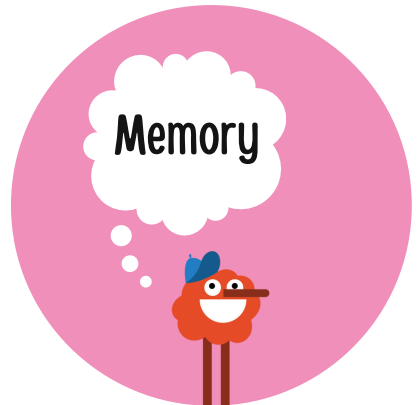
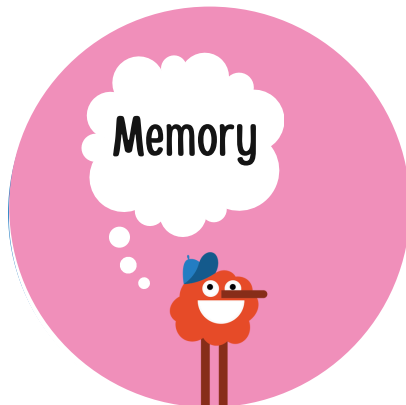
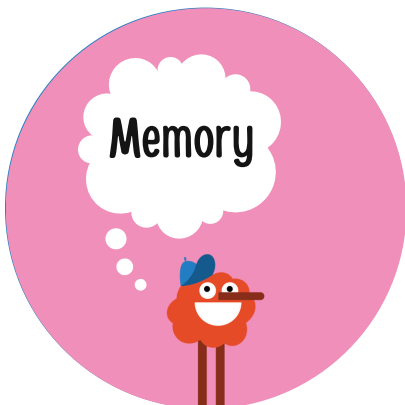
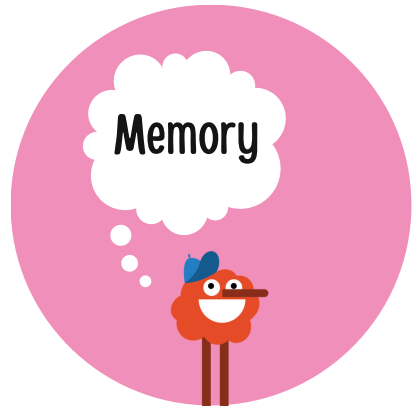
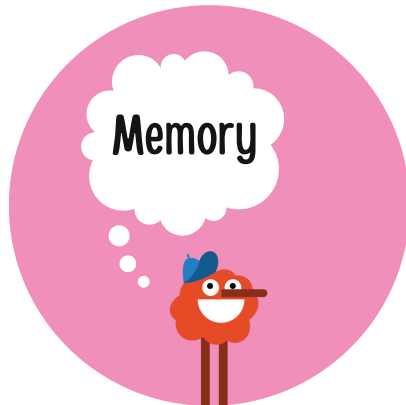
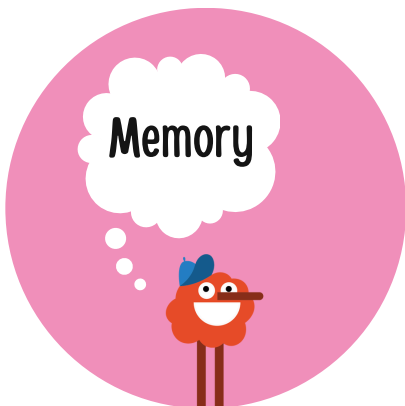
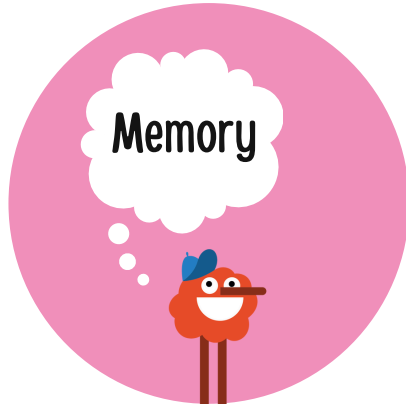
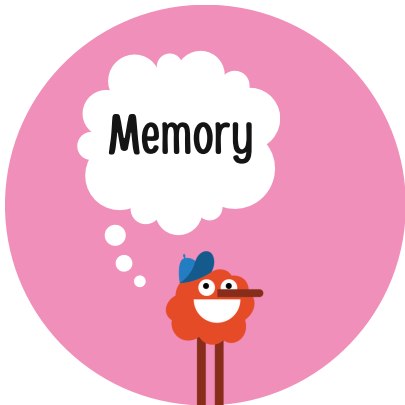

Kwartet

Doelgroep:

- 3 tot 12 jaar.

Doel:

- Kennismaking met de verschillende rechten in de jeugdhulp.

Duur:

- 30 minuten.

Materiaal:

- Kaartjes in bijlage.

Locatie:

- Indoor/outdoor.

Vorbereiding:

- Druk de kaartjes in bijlage af.
- Knip de kaartjes uit.

Aantal spelers:

- 2 - 8 spelers.

Begeleidingstip:

Neem de informatiebrochure 'Mijn rechten in de jeugdhulp' erbij om bij elk kaartje een woordje uitleg te geven en vragen te beantwoorden. Deze brochure is gratis te downloaden via tzitemzo.be.

Beschrijving

Alle kaarten worden onder de spelers verdeeld. Het kan zijn dat sommige spelers meer kaarten hebben dan andere spelers. De kaarten neem je in je hand en laat je niet aan de andere spelers zien.

Het is de bedoeling om zoveel mogelijk setjes van vier kaarten te verzamelen, de kwartetten. Door goed op te letten bij andere beurten, kun je achterhalen wie welke kwartetkaarten heeft. Degene met de meeste kwartetten wint.

Het spel

Een willekeurige speler begint. Als je aan de beurt bent, vraag je aan één van de andere spelers een kaart die je niet hebt. Dit moet dan wel een kaart zijn van een kwartet waarvan je zelf minimaal een kaart in je hand hebt. Noem de naam van het kwartet en vraag naar de kaart die je wilt hebben. Als de speler die kaart heeft, dan moet hij deze aan je afgeven en mag je doorgaan met kaarten vragen. Dit mag aan dezelfde of een andere speler. Als je een setje van vier kaarten hebt, roep je 'Kwartet!' en leg je de vier bij elkaar horende kaarten voor je neer op tafel.

Heeft de speler de gevraagde kaart niet, dan is je beurt voorbij en is de speler aan wie je het laatst een kaart vroeg aan de beurt. Het spel is afgelopen als alle kwartetten compleet zijn. Indien een kwartet gevormd is, geef jij als begeleider een woordje uitleg over het recht die op het kwartet staat.

Kwartet met blinde stapel of met twee spelers

Bij het verdelen van de kaarten kun je kaarten aan een blinde stapel delen. Het spel verloopt zoals hierboven beschreven, maar als iemand een kaart vraagt die niet gegeven kan worden, dan krijgt hij een kaart van de blinde stapel als afsluiting van zijn beurt. Deze variant kan ook door twee spelers worden gespeeld.



KWARTET

Je moet hulp
krijgen



Je moet hulp
krijgen

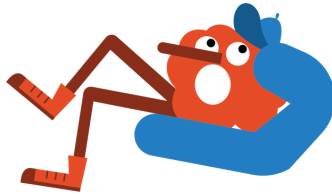

Je moet hulp
krijgen



Je moet hulp
krijgen



Je moet uitleg
krijgen



Je moet uitleg
krijgen

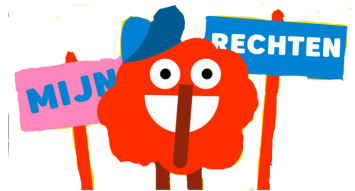

Je moet uitleg
krijgen



Je moet uitleg
krijgen



Mag ik
meebeslissen?





KWARTET

Mag ik
meebelissen?

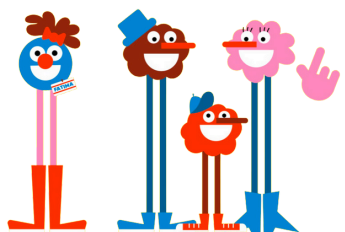

Mag ik
meebeslissen?

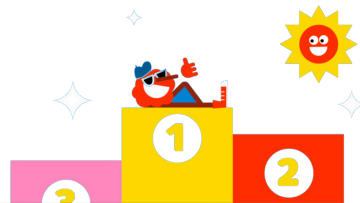

Mag ik
meebeslissen?

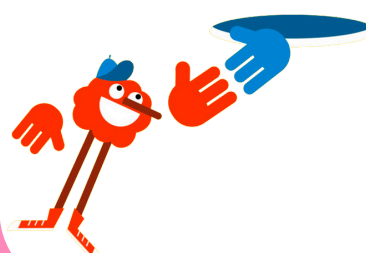

Respect voor mijn
privacy & familie

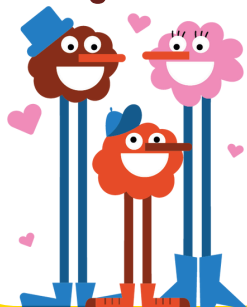

Respect voor mijn
privacy en familie

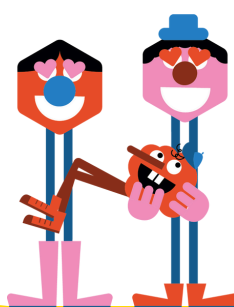

Respect voor mijn
privacy en familie

PRIVACY



Respect voor mijn
privacy en familie

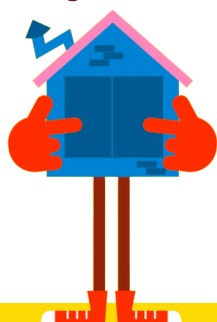

Wat als je niet
thuis kan/mag
wonen?

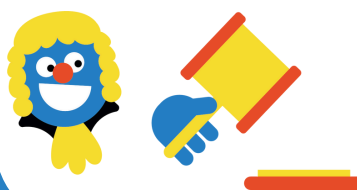

Wat als je niet
thuis kan/mag
wonen?





KWARTET

Wat als je niet
thuis kan/mag
wonen?

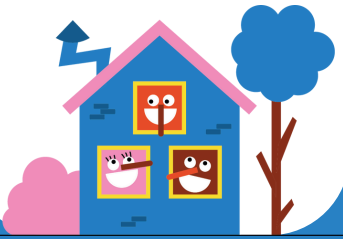

Wat als je niet
thuis kan/mag
wonen?



Je mag
meepraten

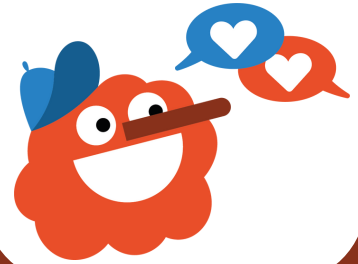

Je mag
meepraten

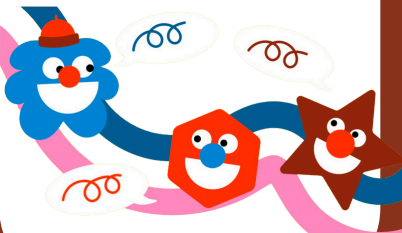

Je mag
meepraten



Je mag
meepraten

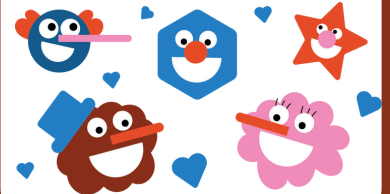

Je vertrouwens-
persoon

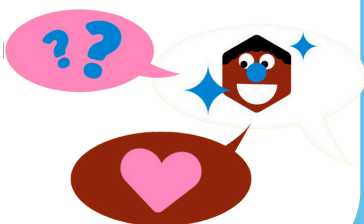

Je vertrouwens-
persoon



Je vertrouwens-
persoon

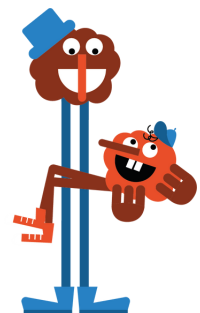



KWARTET

Je vertrouwens-
persoon



Niet tevreden?
Klacht indienen

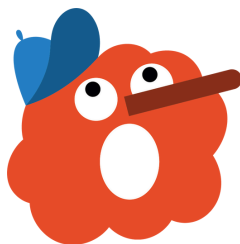

Niet tevreden?
Klacht indienen



Niet tevreden?
Klacht indienen

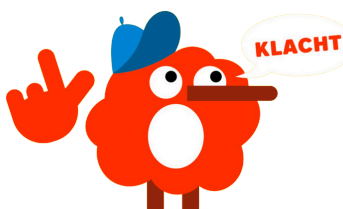

Niet tevreden?
Klacht indienen





Rechtenbingo

Doelgroep:

- Vanaf 2 jaar.

Doel:

- Met deze rechtenbingo leren kinderen hun rechten in de jeugdhulp (her)kennen.

Duur:

- 30 minuten.

Materiaal:

- Bingo kaartjes in bijlage.
- Flip kaartjes in bijlage.
- Stempel per speler.

Locatie:

- Indoor/outdoor.

Vorbereiding:

- Druk de kaartjes in bijlage af.
- Knip de kaartjes.

Aantal spelers:

- 2 - 4 spelers.

Beschrijving

Iedere speler krijgt een eigen bingokaart. Alle flipkaarten worden omgedraaid op de tafel gelegd. De eerste speler draait een kaart om.

Alle kinderen bekijken het kaartje goed en kijken of het kaartje op hun legbord past. Wie er zeker van is dat het kaartje op z'n legbord past, meldt zich en beschrijft wat op het kaartje te zien is. Vervolgens mag het kind de tekening op z'n legbord doorstrepen of afstempelen.

De winnaar van dit gezellige bingo gezelschapsspel is diegene die als eerste alle afbeeldingen op zijn spelbord gevonden heeft.

Begeleidingstip:

Neem de informatiebrochure 'Mijn rechten in de jeugdhulp' erbij om bij elk kaartje een woordje uitleg te geven en vragen te beantwoorden. Deze brochure is gratis te downloaden via tzitemzo.be.



RECHTENBINGO

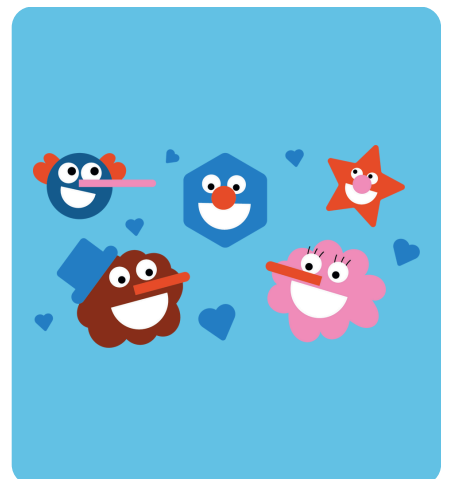
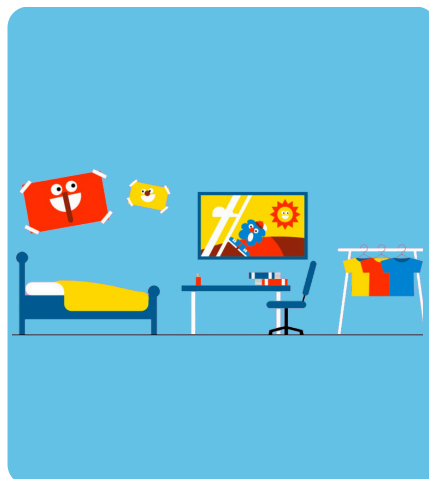
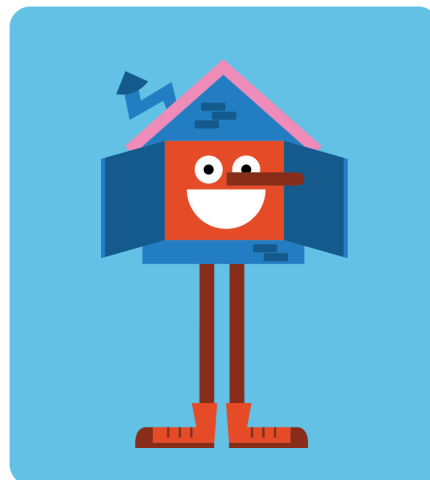
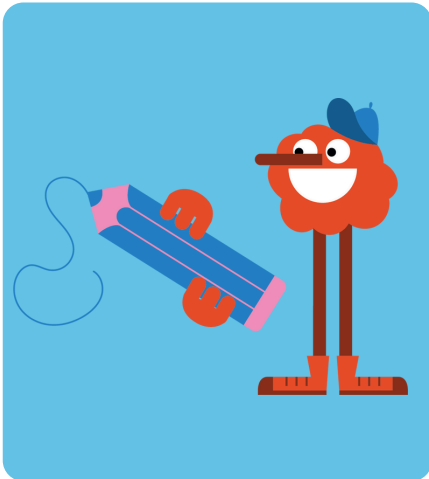

RECHTENBINGO

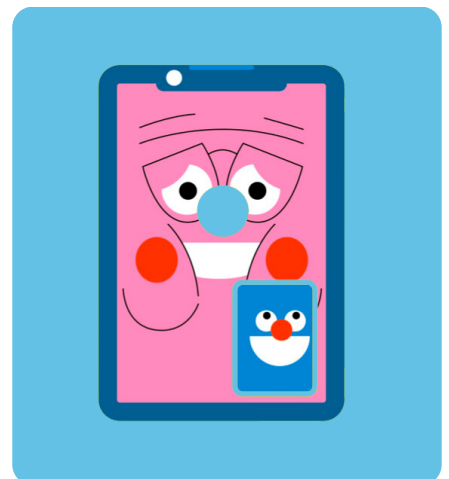
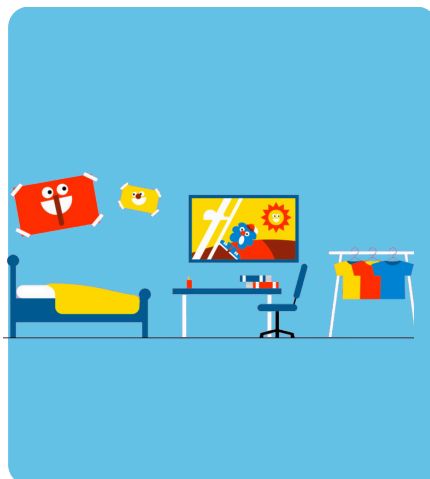
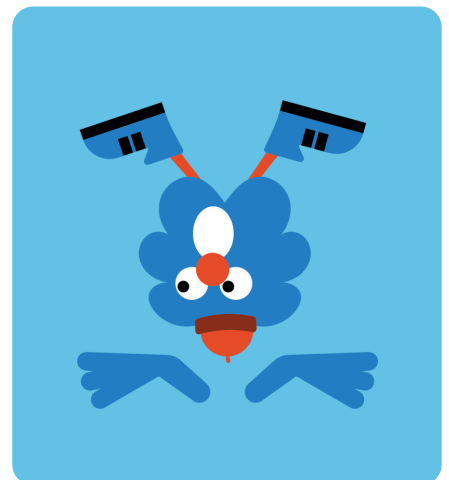
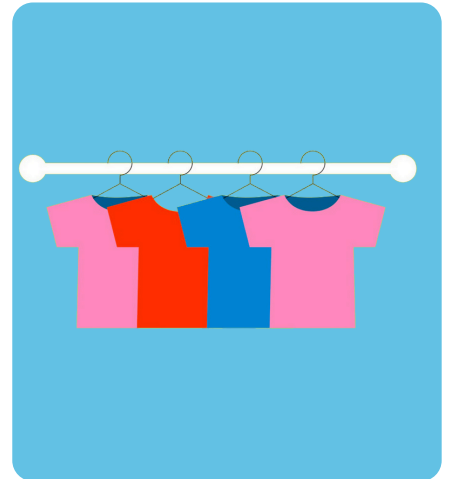
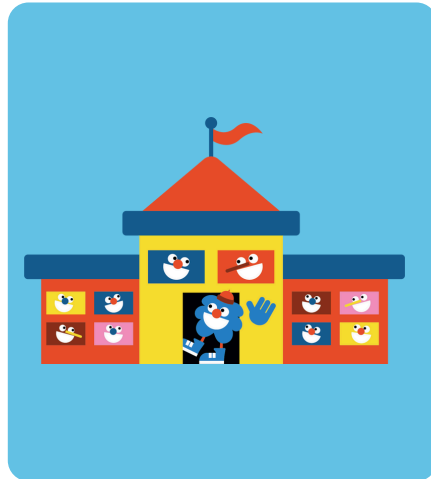
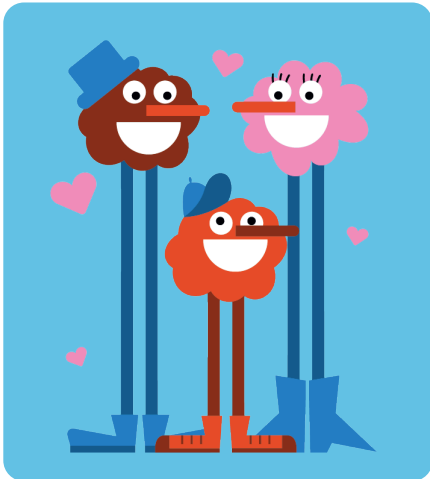

RECHTENBINGO

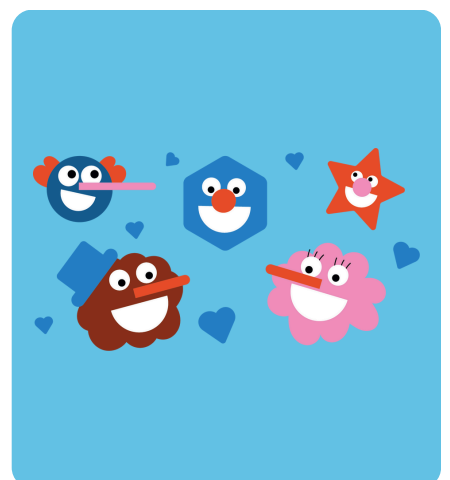
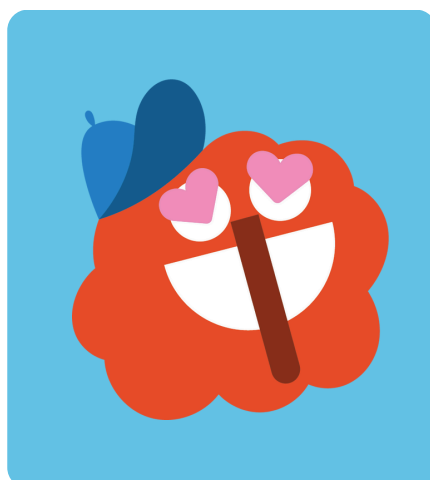
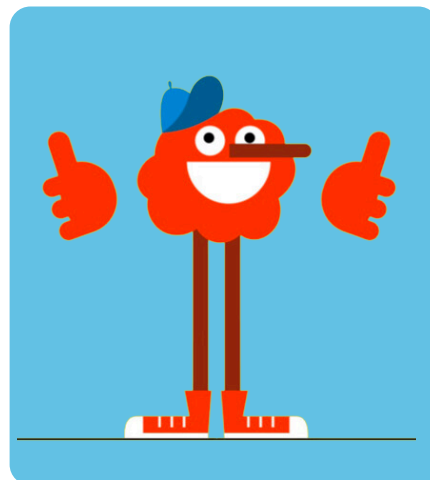
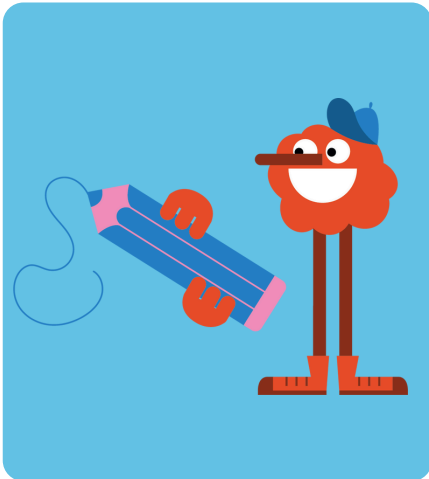

RECHTENBINGO

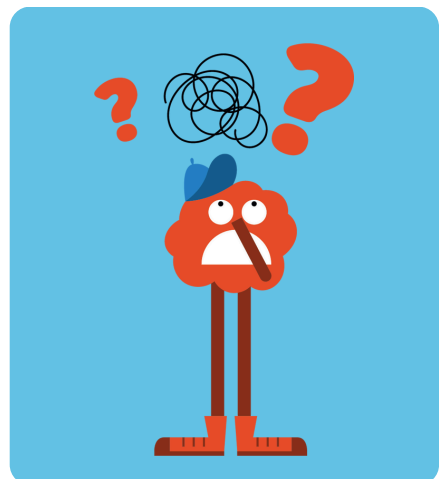
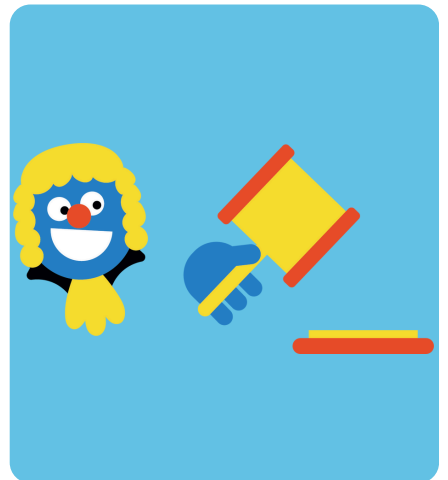
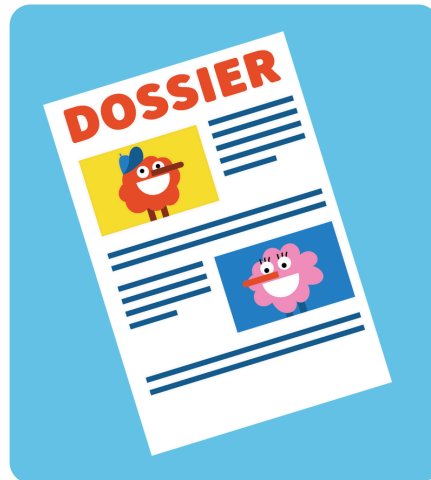
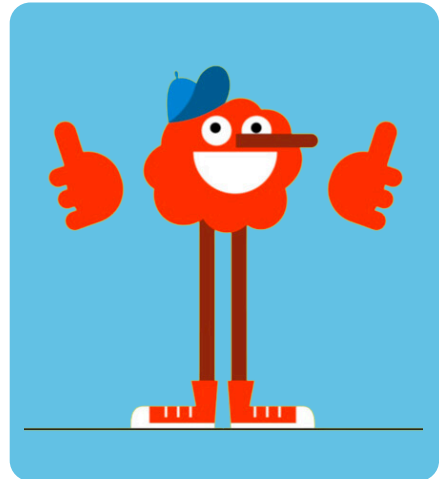

Flipkaarten

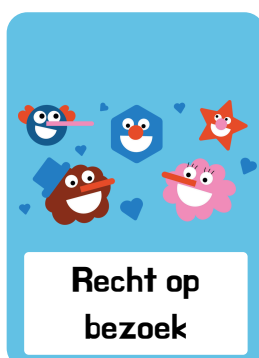
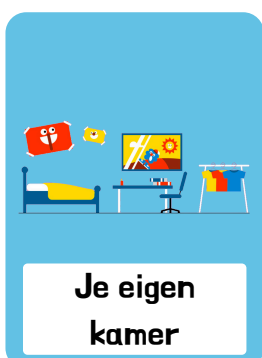
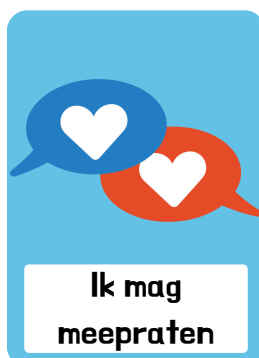
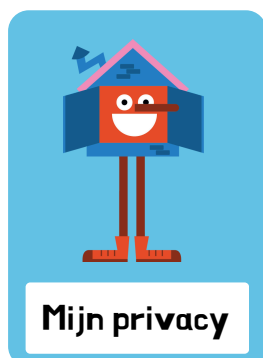
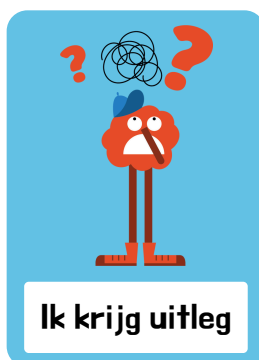

Rechtendomino

Doelgroep:

- 3 tot 12 jaar.

Doel:

- Met deze rechtendomino leren kinderen hun rechten in de jeugdhulp (her)kennen.

Duur:

- 30 minuten.

Materiaal:

- 28 kaartjes in bijlage.

Locatie:

- Indoor/outdoor.

Vorbereiding:

- Druk de kaartjes in bijlage af.
- Knip de kaartjes uit.

Beschrijving:

Leg alle kaartjes met de afbeeldingen naar beneden op de tafel (door elkaar gemixt). Iedere speler neemt 4 kaartjes. Daarna mag iedereen hun kaartjes bekijken en open voor zich op tafel leggen. Er wordt gespeeld in de richting van de klok en de jongste speler mag beginnen. Je legt een willekeurig kaartje met de afbeelding naar boven in het midden van de tafel. Er mag per beurt één kaartje aangelegd worden. Daarna mag de volgende speler het aansluitend kaartje aanleggen met een passend plaatje. Het maakt niet uit welk plaatje aan de andere kant van het kaartje zit. Als je geen plaatje kunt leggen moet je een nieuw kaartje pakken en is je beurt over. Als je al jouw kaartjes hebt aangelegd, ben je de winnaar van het spel.

Begeleidingstip:

Neem de informatiebrochure 'Mijn rechten in de jeugdhulp' erbij om bij elk kaartje een woordje uitleg te geven en vragen te beantwoorden. De brochure kan je gratis te downloaden via tzitemzo.be.

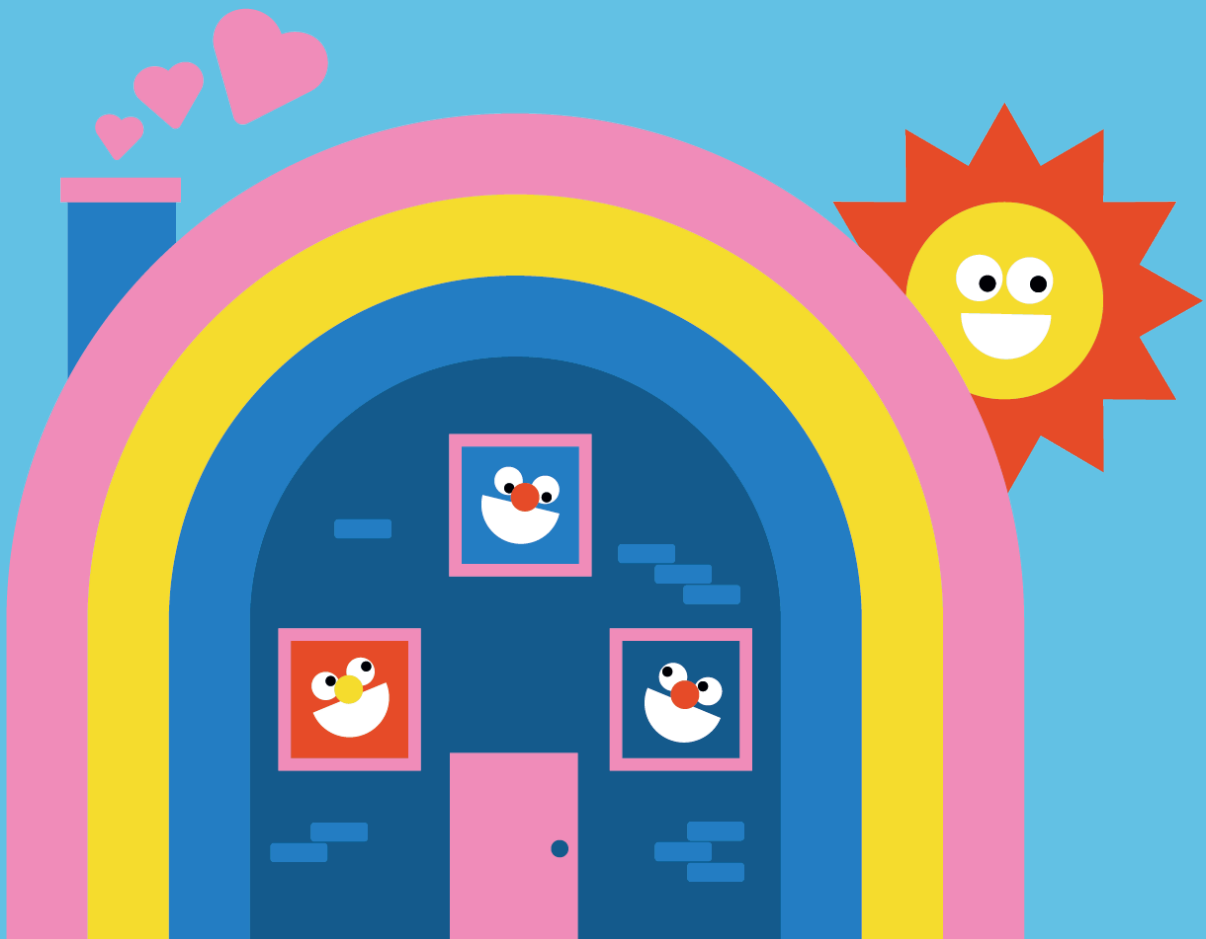



Rechten
in de jeugdhulp

Rechten
in de jeugdhulp

Recht op uitleg

Recht op uitleg

Rechten
in de jeugdhulp

Recht op uitleg

Recht op uitleg

Je mag meepraten

Rechten
in de jeugdhulp

Je mag meepraten

Recht op uitleg

Recht op informatie

Rechten
in de jeugdhulp

Recht op informatie

Recht op uitleg

Mag ik meebeslissen?

Rechten
in de jeugdhulp

Mag ik meebeslissen?

Recht op uitleg

Je moet hulp
speciaal
voor jou krijgen



MIJN RECHTEN

Rechten
in de jeugdhulp

Je moet hulp
speciaal
voor jou krijgen

HUAP

? ?

Recht op uitleg

Meer weten over je
rechten?

tzitemZo
jongerenrechten uitgelegd

MIJN RECHTEN

Rechten
in de jeugdhulp

Meer weten over je
rechten?

tzitemZo
jongerenrechten uitgelegd

Je moet hulp
speciaal
voor jou krijgen

HUAP

Je moet hulp
speciaal
voor jou krijgen

HUAP

Je mag meepraten

Je mag meepraten

Recht op informatie

Recht op informatie

Je mag meepraten

Recht op informatie

Recht op informatie

Mag ik
meebeslissen?

HULP

GEEN HULP

Mag ik
meebeslissen?

HULP

GEEN HULP

Mag ik
meebeslissen?

HULP

GEEN HULP

Je mag meepraten

Mag ik
meebeslissen?

HULP

GEEN HULP



Je mag meepraten

Je moet hulp
speciaal
voor jou krijgen

Recht op informatie

Je moet hulp
speciaal
voor jou krijgen

Mag ik
meebeslissen?

Je moet hulp
speciaal
voor jou krijgen

Meer weten
over je rechten?

Meer weten
over je rechten?

Mag ik
meebeslissen?

Meer weten
over je rechten?

Je moet hulp
speciaal
voor jou krijgen

Meer weten
over je rechten?

Recht op informatie

Meer weten
over je rechten?

Je mag meepraten

Meer weten
over je rechten?

Kleurplaten

Doelgroep:

- Alle leeftijden.

Doel:

- Kennismaking met de verschillende rechten in de jeugdhulp.

Duur:

- 15 minuten.

Materiaal:

- Kleurplaat.
- Stiften.
- Kleurpotloden.
- Verf.

Locatie:

- Indoor/outdoor.

Uitleg:

Een leuke activiteit voor de kleinere kindjes of de creatievelingen.

Tijdens het kleuren van de tekening kan je als hulpverlener een gesprek starten over rechten en laagdrempelig uitleg geven over hun rechten in de jeugdhulp.

Begeleidingstip:

Neem de informatiebrochure 'Mijn rechten in de jeugdhulp' erbij om bij elk kaartje een woordje uitleg te geven en vragen te beantwoorden. De brochure kan je gratis te downloaden via tzitemzo.be.

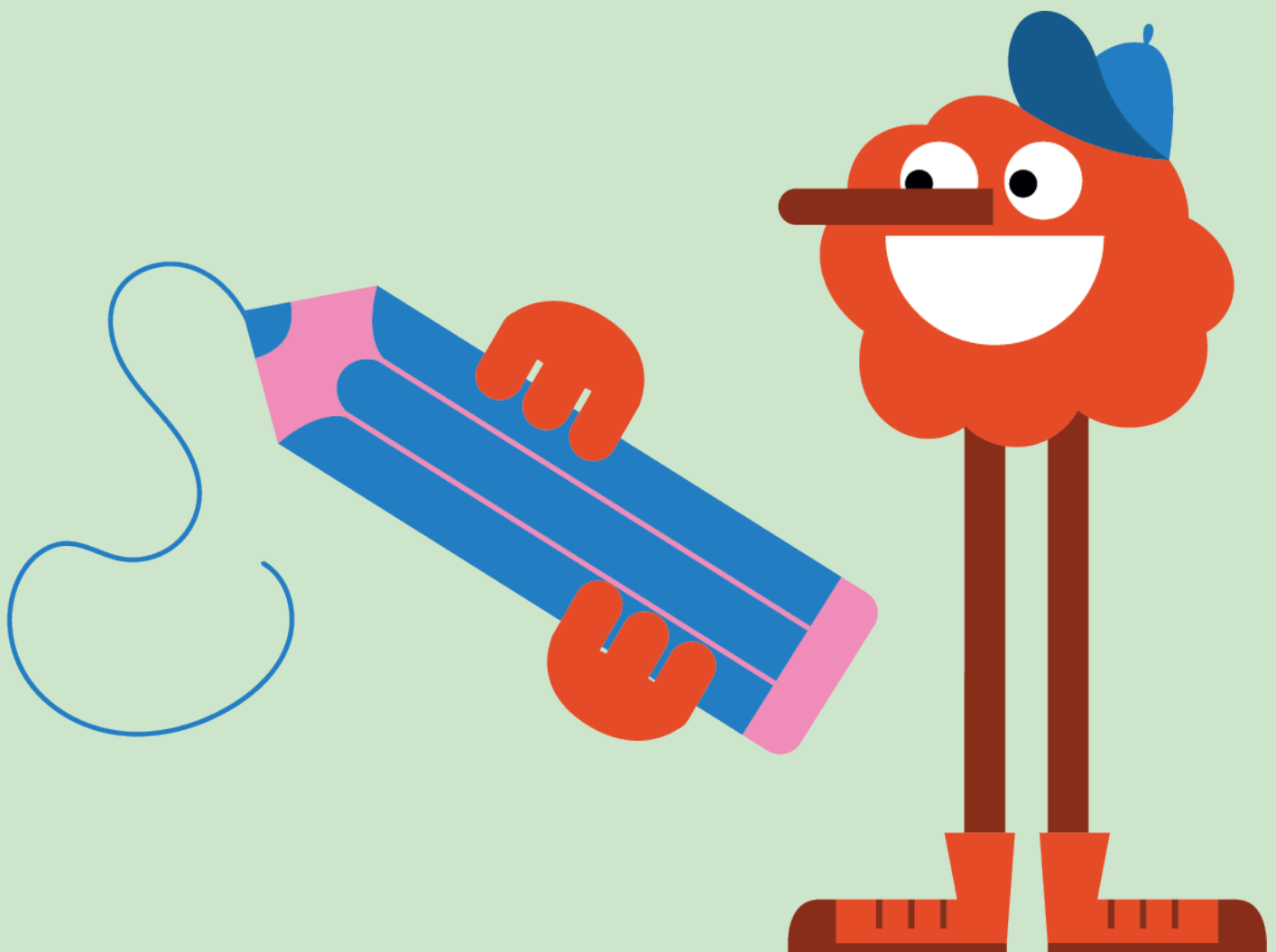

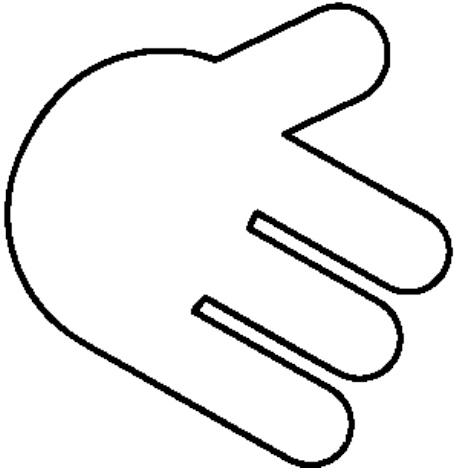
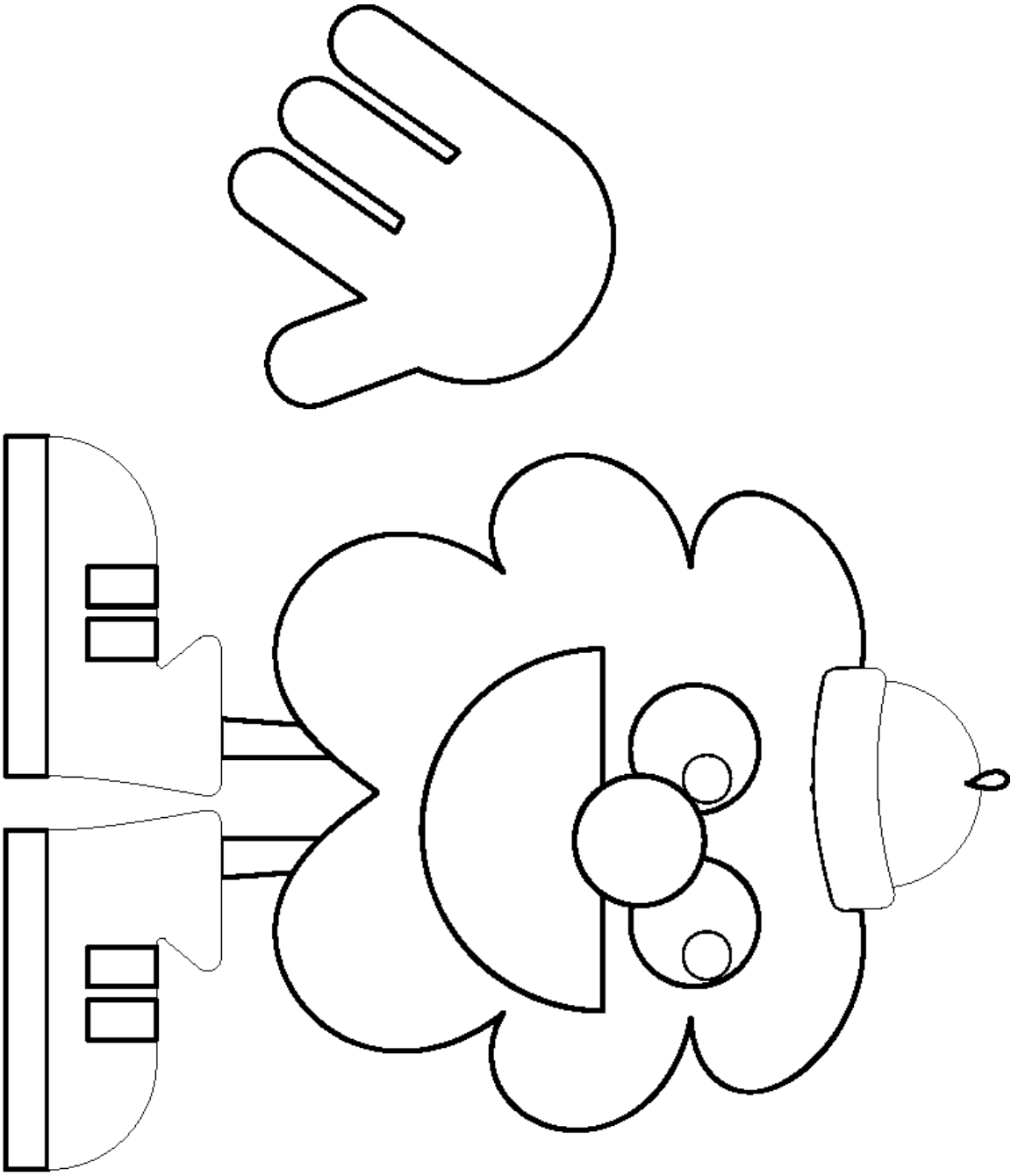

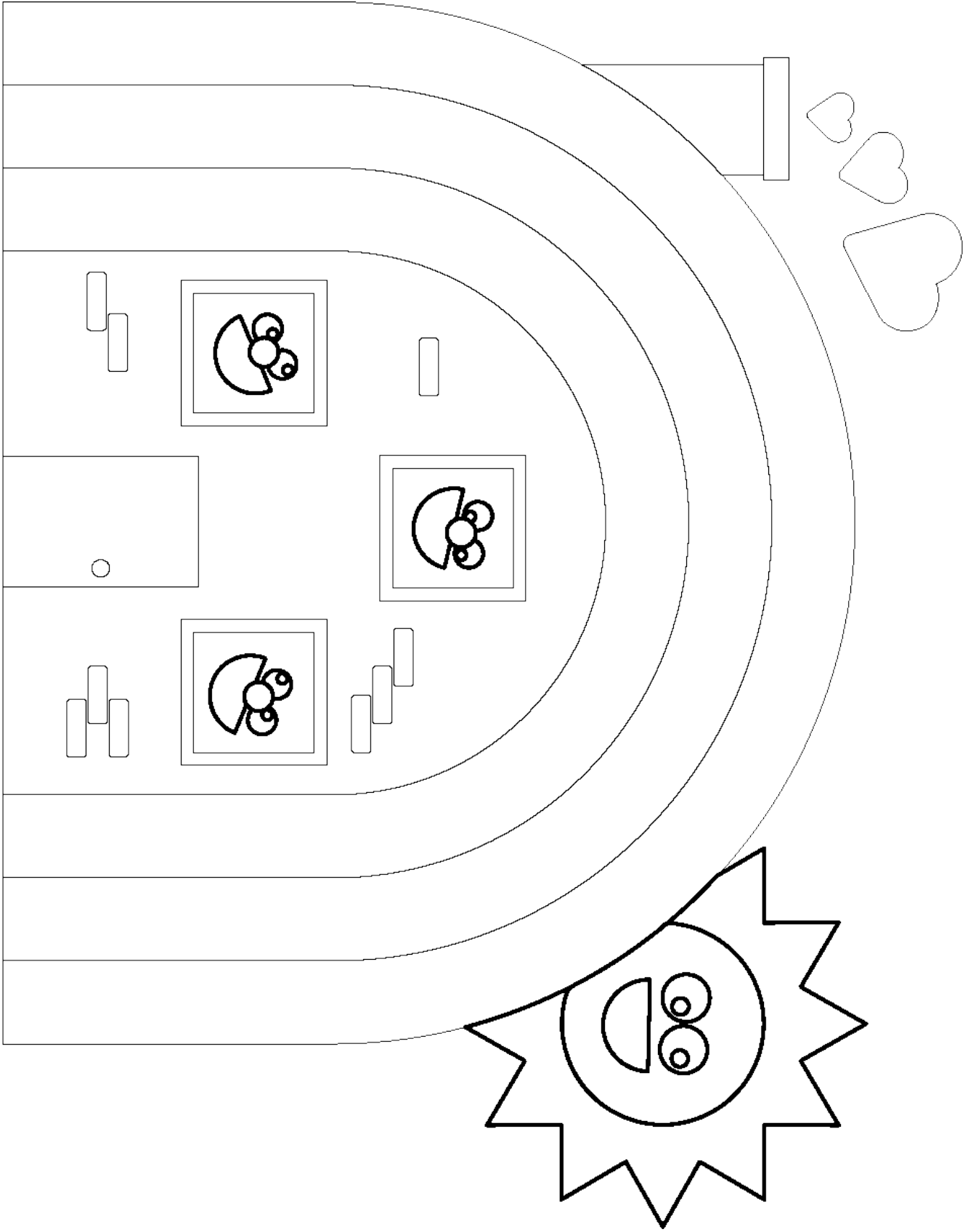

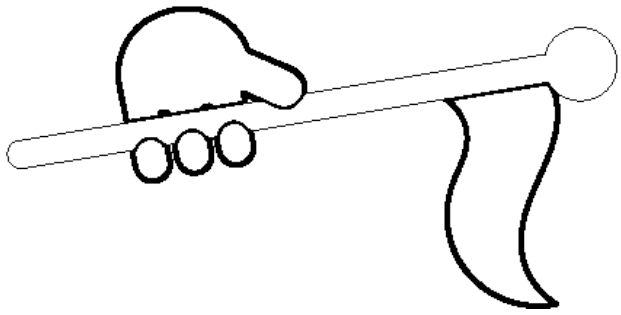
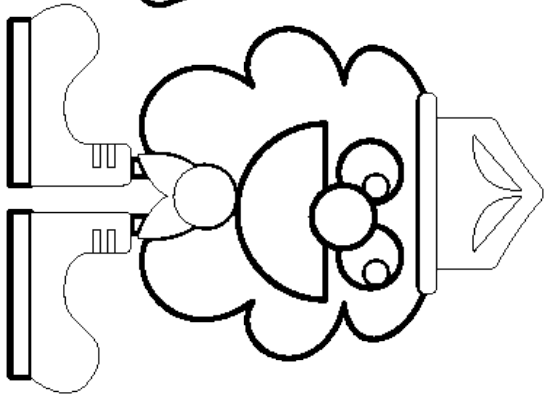
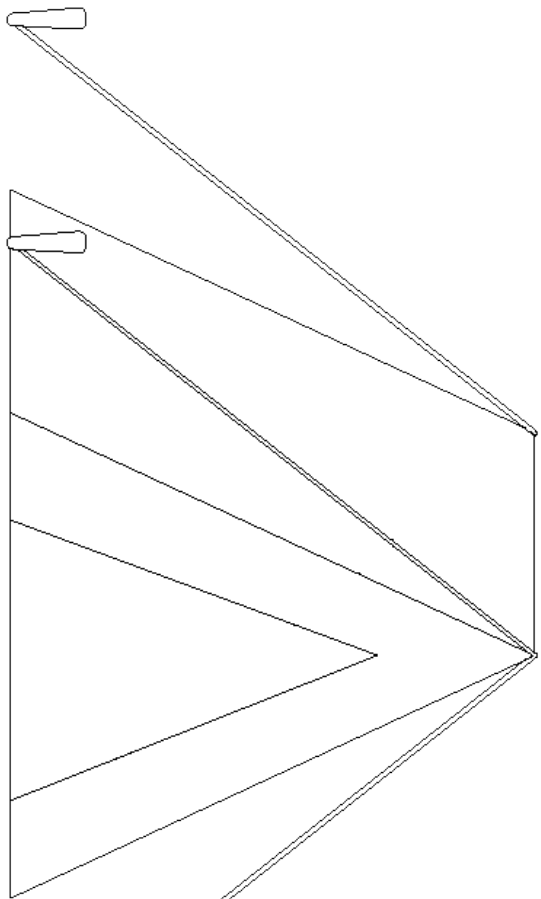

Verzamel ze allemaal!

Doelgroep:

- 6 tot 12 jaar.

Doel:

- Kennismaking met de verschillende rechten in de jeugdhulp.

Duur:

- 1 uur.

Materiaal:

- Papier.
- Balpennen/stiften.
- Plaklint.
- Fietsband.
- Blinddoeken.
- Vier afbeeldingen in vier geknipt (in totaal dus 16 puzzelstukken): zie bijlage.
- Vier kegels.

Locatie:

- Indoor/outdoor.

Beschrijving:

De volwassenen hebben de rechten van alle kinderen in de jeugdhulp afgenomen! Het is aan de kinderen om ze terug te winnen.

Vorbereiding:

- Druk de afbeeldingen van de rechten in de jeugdhulp af en verstop ze over het terrein.

Uitleg:

Vertel de kinderen dat de volwassenen al hun rechten in de jeugdhulp hebben afgenomen en ze verstopt hebben op het terrein. Het is hun taak om ze te vinden en de spelletjes tot een goed eind te brengen om zo de rechten terug te krijgen.

Op zoek naar de rechten:

De kinderen mogen zoeken naar hun rechten in de jeugdhulp. Als een recht is gevonden, speel je het spel dat gelinkt is aan de afbeelding. Indien ze in het spel slagen, krijgen ze het recht terug van de volwassenen/hulpverleners.

Begeleidingstip:

Neem de informatiebrochure 'Mijn rechten in de jeugdhulp' erbij om bij elk spel een woordje uitleg te geven en vragen te beantwoorden. De brochure kan je gratis te downloaden via tzitemzo.be.



BIJLAGE: SPELLETJES PER RECHT

1) Alle kinderen die hulp krijgen, hebben dezelfde rechten

- **Uitleg:** je mag niet anders behandeld worden omdat je een meisje, jongen, een beetje van beide of geen van beide bent, omdat je een andere taal spreekt, een andere cultuur, geloof of handicap hebt ...
- **Speloptie 1 - Samenwerken:** laat de kinderen in een kring staan en elkaar een hand geven. Geef hun de opdracht om een fietsband door te geven zonder de handen los te laten. Dit spel bevordert het idee dat iedereen moet samenwerken en niemand mag worden buitengesloten, ongeacht hun verschillen. Door een fietsband door te geven zonder de handen los te laten, leren kinderen dat ze elkaar nodig hebben om het doel te bereiken, ongeacht hun persoonlijke kenmerken.
- **Speloptie 2 - Groepsverstoppertje:** blinddoek alle kinderen en verstopt hen een voor een op het terrein. Geef hun de opdracht elkaar te zoeken en de groep te verenigen zodra ze een fluitsignaal horen. Omdat ze geblinddoekt zijn, zullen ze dat op de tast en op basis van geluid moeten doen. De groep is geslaagd zodra ze allemaal samen in een cirkel staan. Dit spel benadrukt dat samenwerking en vertrouwen essentieel zijn, en dat niemand mag worden achtergelaten of anders behandeld omdat ze bijvoorbeeld anders zijn.

2) Je moet hulp speciaal voor jou krijgen

- **Uitleg:** wanneer je vragen of problemen hebt, moet je hulp krijgen!
 - Het kan zijn dat een organisatie of hulpverlener je niet kan helpen. Bijvoorbeeld omdat ze al te veel werk hebben of omdat ze zelf niet de gepaste hulp kunnen geven aan jou en jouw gezin.
 - Dan moeten ze je helpen bij het vinden van een organisatie waar je wel terecht kan.
- **Spel:** de groep moet in een kring met een diameter van ongeveer 10 meter gaan staan. Een persoon, Simon, gaat in het midden staan, hij symboliseert een kind die hulp nodig heeft. Vervolgens krijgt iedereen een blinddoek om en moeten ze heel voorzichtig de persoon in het midden proberen bereiken, zij vertegenwoordigen de hulpverleners of organisaties. Als ze onderweg iemand anders aanraken, worden ze teruggestuurd naar hun startpositie, wat aangeeft dat hulp soms niet meteen lukt en er nieuwe pogingen nodig zijn. De spelers moeten elkaar helpen om het spel succesvol te voltooien, wat illustreert hoe hulpverleners moeten samenwerken om ervoor te zorgen dat iedereen de hulp krijgt die ze nodig hebben.

3) Je moet uitleg krijgen

- **Uitleg:** je hulpverlener moet je vertellen wat er allemaal zal gebeuren om jou en je gezin te helpen. Leg uit dat dit spel aantoont hoe belangrijk het is dat informatie duidelijk en zorgvuldig wordt uitgelegd, zodat iedereen precies begrijpt wat er gaat gebeuren. Bespreek hoe een hulpverlener ervoor moet zorgen dat je de juiste informatie krijgt en dat je het goed begrijpt.
- **Fluisterpel:** ga met alle deelnemers in een grote kring zitten en neem zelf ergens in de kring plaats. Fluister nu een zin in de oren van de persoon naast je in de kring. Het maakt niet uit aan welke kant je start. De persoon die naast je zit, en van jou de zin heeft gehoord, moet de zin nu doorfluisteren in het oor van de persoon naast hem. Zo gaat de zin heel de kring door tot deze weer bij de spelleider uitkomt. De zin is nu dus heel de kring rond gegaan. De laatste persoon zegt de zin luidop en zo gaan we horen of de zin nog hetzelfde gebleven is. Vertel aan de groep met welke zin er is begonnen en wat ervan gemaakt is nadat hij door iedereen is doorgefluisterd.

4) Mag je zelf beslissen of je hulp wilt of niet?

- **Uitleg:** tot je 12 jaar bent, beslissen je ouders en de hulpverleners normaal gezien of je hulp moet krijgen of niet. Het spel toont aan dat kinderen soms niet volledig kunnen beslissen of ze hulp willen, net zoals in het echte leven. Het laat echter ook zien dat hun acties en keuzes (zoals proberen over te steken) belangrijk zijn en invloed kunnen hebben. Het is essentieel dat kinderen weten dat ze een stem hebben, ook als volwassenen de uiteindelijke beslissing nemen.
- **Schipper wil ik hulp?:** alle kinderen staan aan 1 kant en in het midden staat er 1 persoon. De kinderen zingen het liedje 'schipper mag ik overvaren'. Daarna beslist de persoon in het midden wie allemaal hulp wil en wie niet. Bv. "iedereen met een bruine pull, wil hulp krijgen". Dan probeert iedereen naar de andere kant te lopen, ook degene die geen bruine pull aan hebben. Deze kunnen echter getikt worden door de persoon in het midden. Worden ze getikt moeten ze met de persoon helpen om de volgende keer opnieuw kinderen te kunnen tikken.

5) Respect voor je gezin

- **Uitleg:** als je hulp krijgt, zorgen hulpverleners ervoor dat je in contact blijft met je familie. Tenzij dat echt niet goed voor je zou zijn.
- **Spel:** een mama is haar kinderen kwijt, wie zal hen nu zorg en liefde geven? Kies 1 deelnemer uit, die wordt de ouder. Blinddoek alle andere leden en verspreidt ze over de ruimte. Het is de bedoeling dat de geblinddoekte leden hun ouders terugvinden via het volgen van hun geluid. De mama/papa roept 'kinderen'. De overige deelnemers roepen mama/papa. Indien een kind, zijn mama/papa heeft aangeraakt en nog eens 'mama/papa' roept, mag de mama/papa niet antwoorden, zo weet het kind dat die hun ouders heeft gevonden.

BIJLAGE: SPELLETJES PER RECHT

6) Jij mag meepraten

- **Uitleg:** je mag steeds vertellen wat jij vindt van de hulp die je krijgt. Je mag hierover meepraten en soms zelf meebeslissen. Leg uit dat het spel laat zien dat je altijd je gedachten en gevoelens moet kunnen delen over de hulp die je krijgt, en dat je soms mee mag beslissen. Het is belangrijk dat je kunt meepraten over wat er gebeurt en dat je betrokken wordt bij beslissingen die jou aangaan.
- **Spel:** elk kind gaat tegenover een ander kind zitten. Beiden krijgen water in hun mond. Ze moeten elkaar doen lachen, of de begeleiding vertelt een mopje. Het kind dat het water in zijn mond kan houden, wint.

7) Respect voor je privacy

- **Uitleg:** je mag altijd gewoon jezelf zijn. Je mag je eigen ideeën hebben over de wereld, over de mens en over geloof. Soms heb je behoefte aan een plek voor jezelf. Iedereen moet dit respecteren. Informatie over jou en je gezin mag niet zomaar doorverteld worden.
- **Verstoppertje-wuif:** verstoppertje waarbij de zoeker enkel vooruit mag kijken. Farah is de zoeker en houdt haar handen naast haar ogen zodat ze enkel vooruit kan kijken. Sarah is gezien en moet dus achter Farah lopen. Simon is nog niet gezien en wuift naar Sarah. Als Sarah dat ziet en Farah niet, dan mag Sarah zich weer verstoppen. Kan Farah iedereen vinden? Bespreek met de kinderen hoe ze het vonden om hun privacy te beschermen en zich te verstoppen zonder herkend te worden.

8) Je dossier

- **Uitleg:** binnen de jeugdhulp heb je een dossier. Daarin schrijft de hulpverlener wat die belangrijk vindt over jou, je gezin en jouw situatie. Normaal mogen alleen je ouders en je hulpverleners je dossier lezen. Jijzelf mag alleen in je dossier kijken als je bekwaam bent. Leg uit dat het spel laat zien hoe je dossier binnen de jeugdhulp werkt: het bevat belangrijke informatie die alleen toegankelijk is voor bepaalde mensen, en je mag er alleen naar kijken als je bekwaam bent en met toestemming.
- **Dossierleesspel:** als kind zou je graag eens in jouw dossier kijken. Verdeel de groep in twee groepen, maak een vierkant waarin de twee ploegen mogen bewegen. Elk kind krijg een recht (of figuur indien ze nog niet kunnen lezen) op de rug geplakt. Het is de bedoeling dat de kinderen de rechten (figuren) op de andere ploeg hun rug lezen en luidop zeggen, maar opgelet, op hun eigen rug hangt ook een woord die de tegenstanders kunnen lezen.

9) Je vertrouwenspersoon

- **Uitleg:** wanneer je praat met je hulpverlener mag je steeds iemand meenemen die jij vertrouwt en waar jij je goed bij voelt. Deze persoon is dan je 'vertrouwenspersoon'.
- **Twee is genoeg, drie is te veel:** iedereen kiest een vertrouwenspersoon en gaat dus per 2 staan. De spelers gaan in een kring staan, de ene speler achter de andere. Een deelnemer is de tikker en een andere is de loper. Het doel van de tikker is om de loper te tikken, wanneer dit gebeurt worden de rollen omgedraaid en is de huidige loper de tikker. Als de loper moe is, kan die voor of achter een tweetal gaan staan. Wie zich dan aan de andere kant van het gevormde drietal bevindt, is een loper geworden, want "drie is te veel" en je kan maar één vertrouwenspersoon hebben. Het spel blijft zo doorgaan totdat een begeleider bepaald dat het afgelopen is. Dit spel helpt kinderen te begrijpen hoe belangrijk het is om een vertrouwenspersoon te hebben tijdens gesprekken met hulpverleners en hoe deze van invloed kan zijn op hoe goed je wordt ondersteund.

10) Niet tevreden? Heb je klachten?

- **Uitleg:** je mag zeggen aan je hulpverlener dat:
 - Je niet tevreden bent over de hulp die je krijgt
 - Je niet tevreden bent over de manier waarop je moet leven in de leefgroep of in de voorziening
 - Ze niet genoeg rekening houden met jouw rechten in de jeugdhulp
- **Jantje zegt:** iemand is Jan, en Jan is niet tevreden. "Jan" staat vooraan en geeft opdrachten aan de andere kinderen, zoals "Jan zegt handen op het hoofd" of "Jan zegt handen op de buik". Als "Jan" een opdracht geeft zonder "Jan zegt", mogen de kinderen deze opdracht niet uitvoeren. Bijvoorbeeld, als "Jan" gewoon zegt "handen op het hoofd" zonder de toevoeging "Jan zegt", mogen de kinderen niet reageren. Elke keer als iemand de opdracht toch uitvoert, is deze af en moet die op de grond wachten. De speler die als laatste overblijft, wint. Het spel laat zien dat het belangrijk is om je stem te laten horen en dat niet elke actie vanzelfsprekend is.

BIJLAGE: SPELLETJES PER RECHT

11) Wat als je niet thuis kan of mag wonen?

- **Uitleg:** als er problemen zijn in je gezin of je hebt nood aan zorg, moeten jij en je ouders hulp krijgen. Je krijgt die hulp best thuis. Maar dat is niet altijd mogelijk. Bijvoorbeeld:
 - Als je een handicap hebt en je daardoor speciale zorg nodig hebt die je ouders niet alleen kunnen geven.
 - Als je ouders even niet meer voor je kunnen zorgen omdat ze ziek zijn of problemen hebben. Of als ze je pijn doen of niet naar je omkijken,... Je ouders of de jeugdrechter kunnen dan beslissen dat je even niet thuis kan of mag wonen. Jij krijgt dan een andere woonplaats, bijvoorbeeld in een voorziening of pleeggezin.
 - Als je niet thuis kan of mag wonen, dan heb je bovenop alle rechten die hiervoor staan opgesomd, nog een heleboel andere rechten. Verzamel ze allemaal!
- **Kwartetspel:**
 - Stap 1: zet vier kegels in een vierkant, tussen elke kegel moet ongeveer 8 meter zitten.
 - Stap 2: leg bij elke kegel 1 puzzelstuk van vier verschillende tekening. Bij elke kegel ligt dus bijvoorbeeld 1 stuk van respect voor je gezin, 1 stuk van recht op duidelijke uitleg, 1 stuk van recht op een dossier en 1 stuk recht op privacy (zie plan).
 - Stap 3: verdeel de groep in vier en plaats elke groep bij een kegel.
 - Stap 4: het is de bedoeling dat ze om ter snelst een kwartet maken, door dus alle stukken van 1 tekening te verzamelen bij hun kegel (bv. alle stukken van het recht op privacy). Je mag telkens maar met 1 stuk rondlopen. De eerste die een volledig recht heeft verzameld, wint.

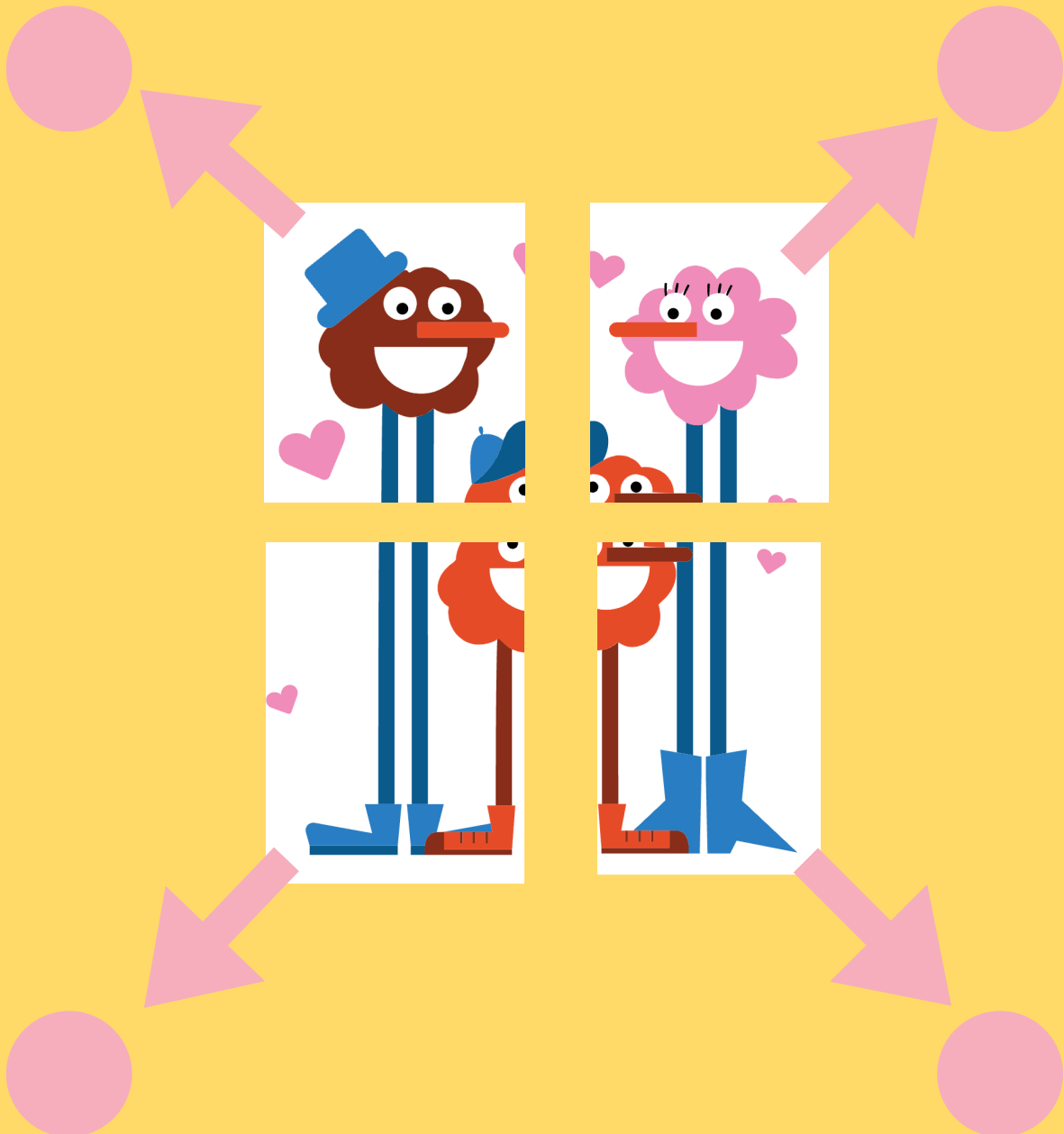

1. Alle kinderen hebben dezelfde rechten



2. Je moet hulp krijgen



3. Je moet uitleg krijgen

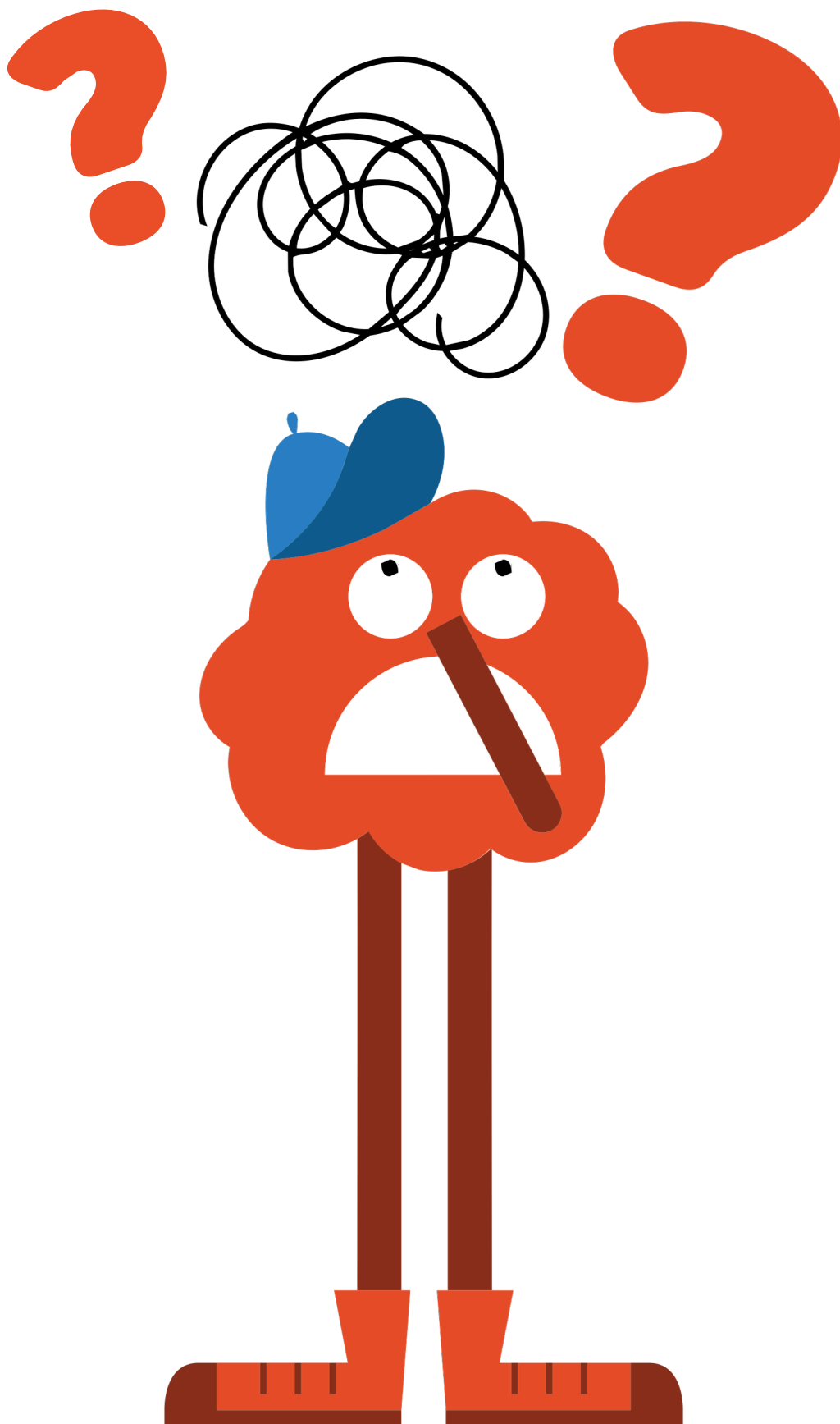

4. Mag je zelf beslissen of je hulp wilt of niet?



5. Respect voor je gezin

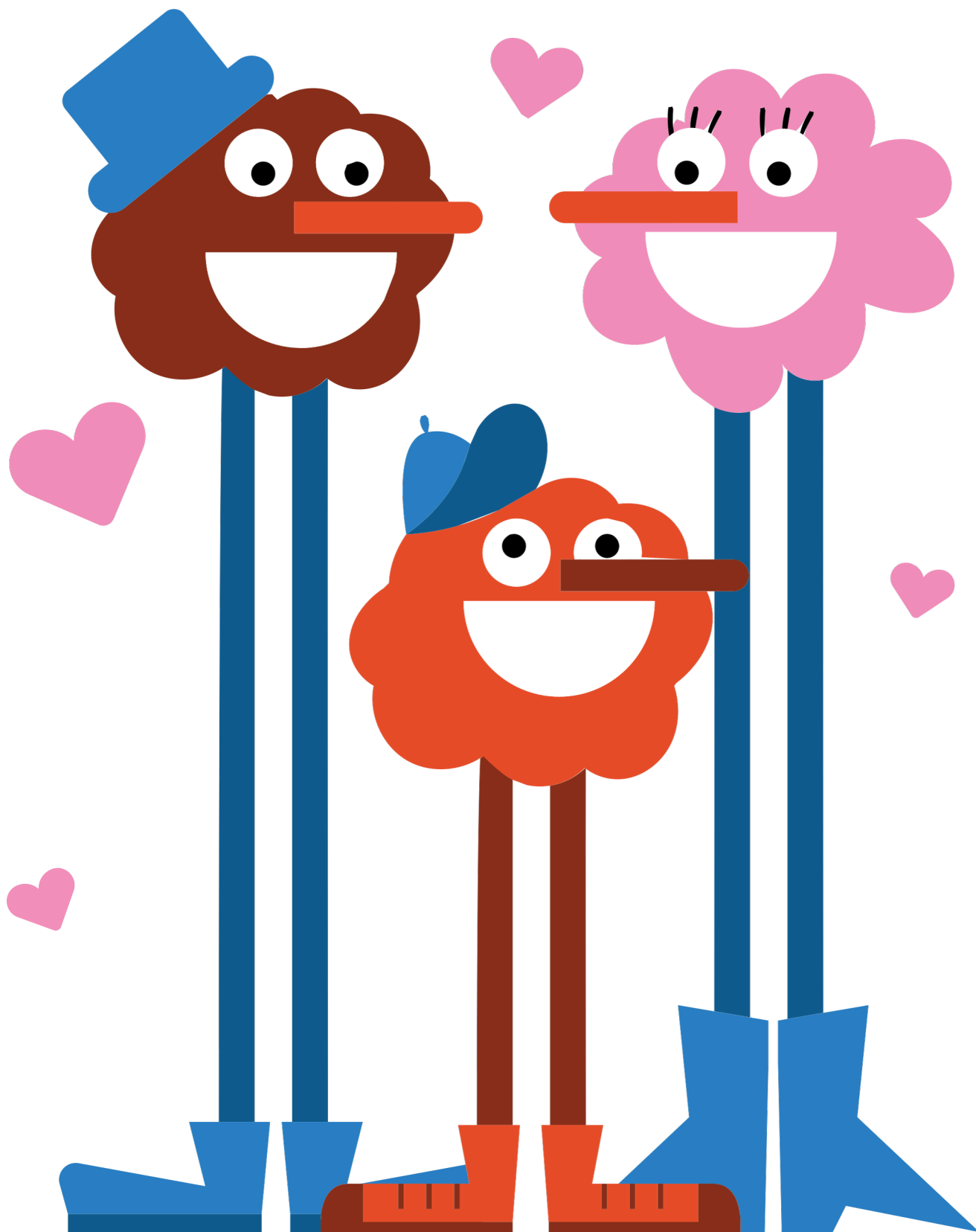

6. Respect voor je privacy

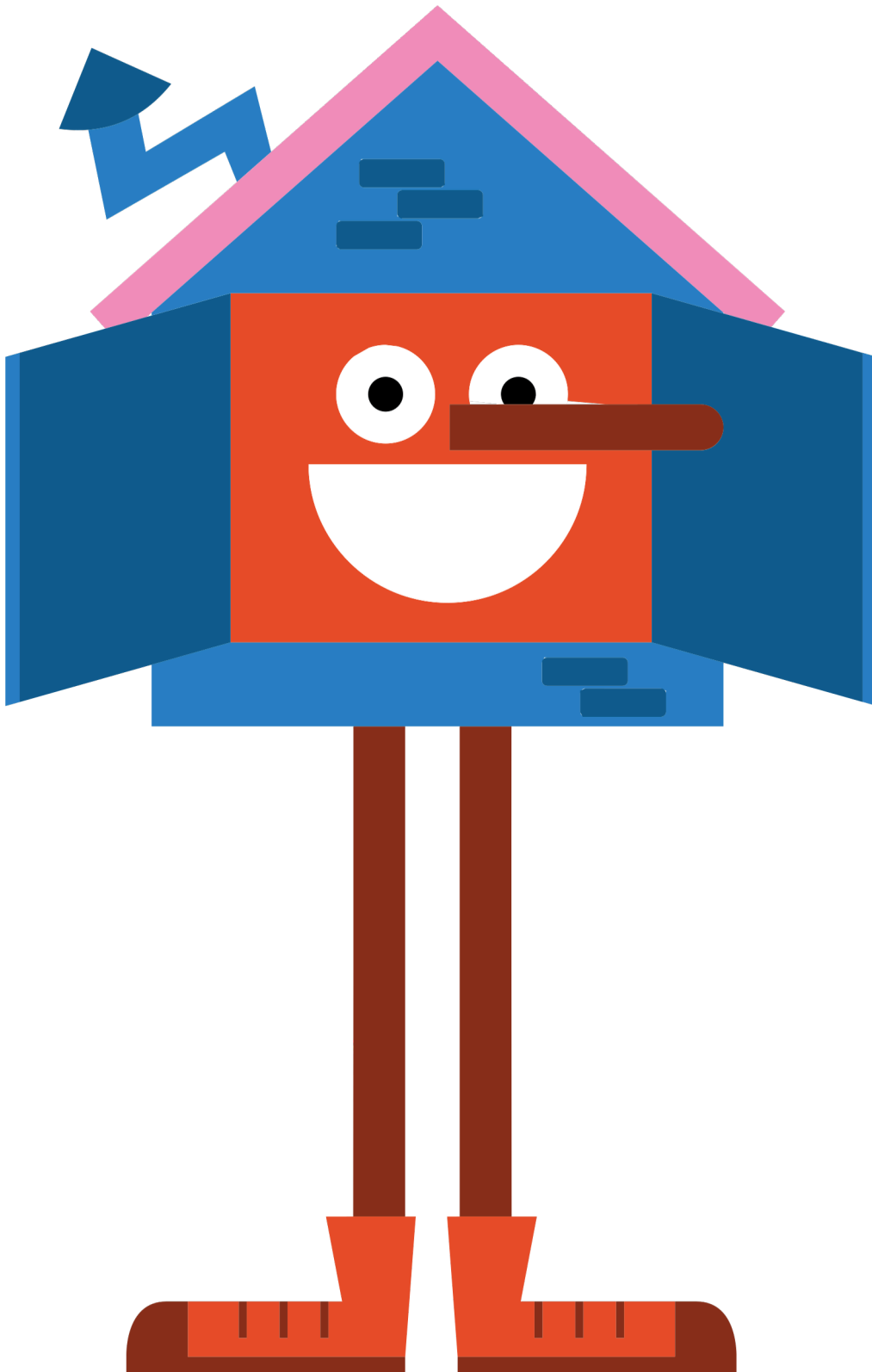

7. Recht op een dossier

DOSSIER



8. Jij mag meepraten

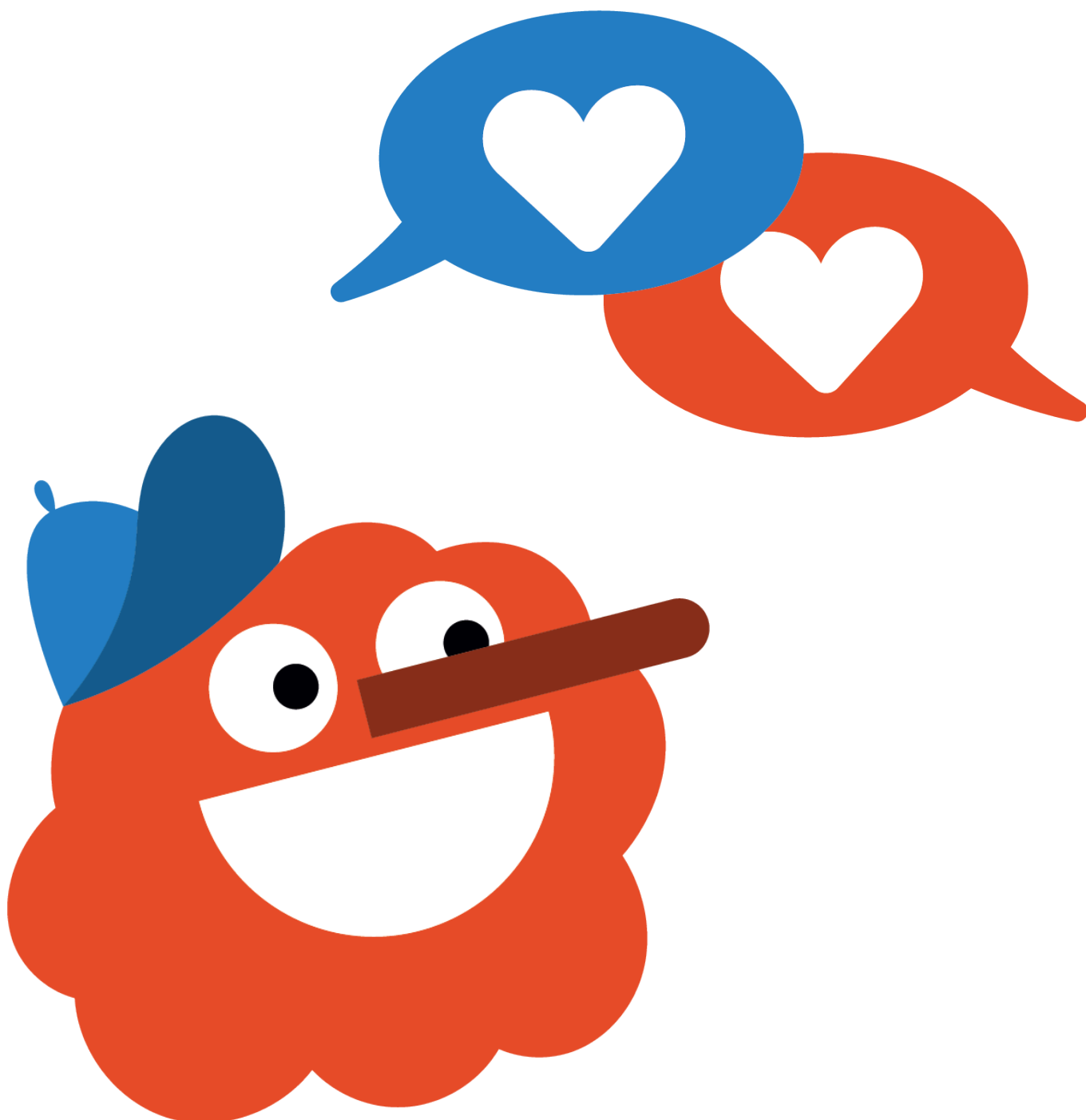

9. Je vertrouwenspersoon

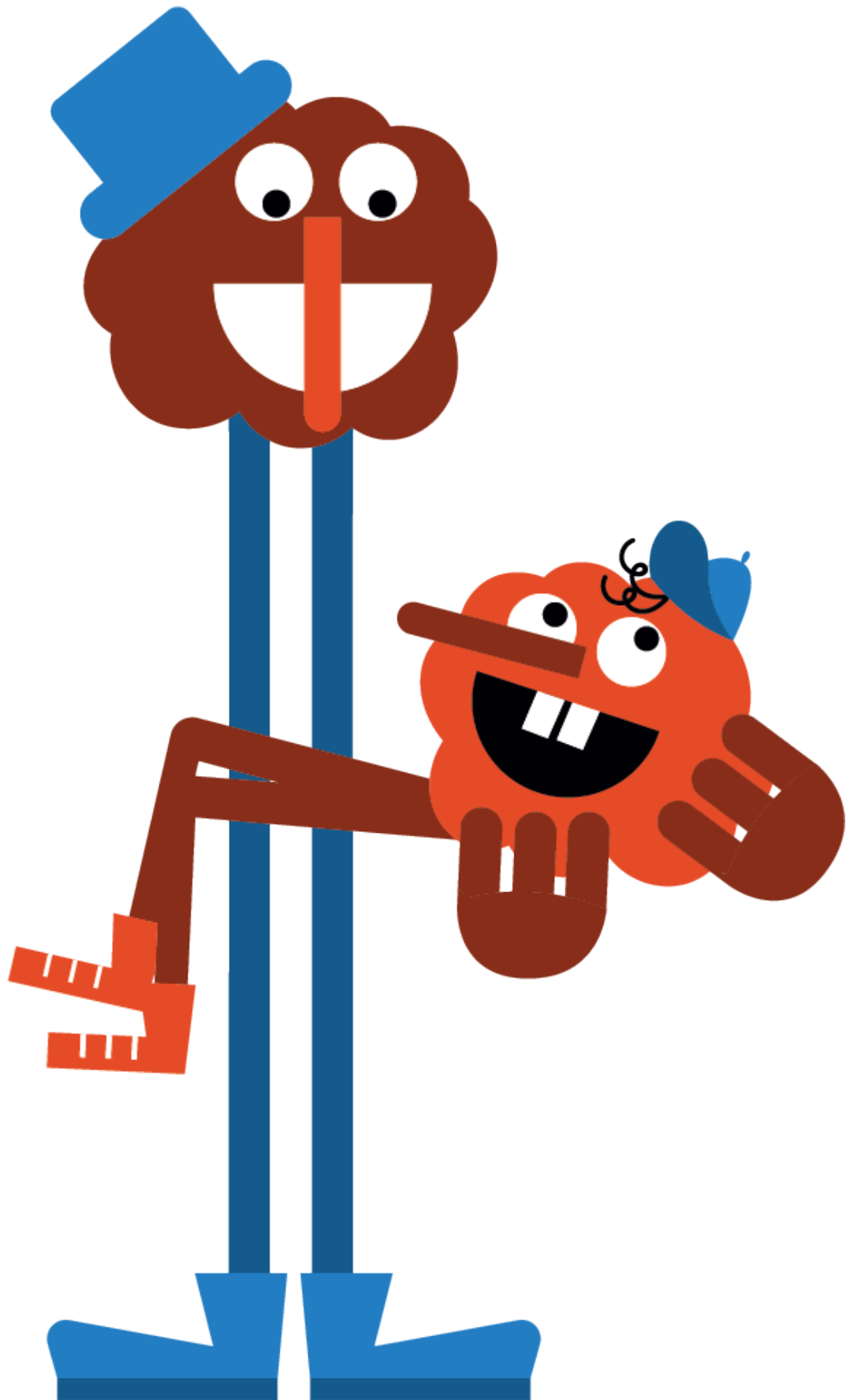

10. Niet tevreden? Heb je klachten?

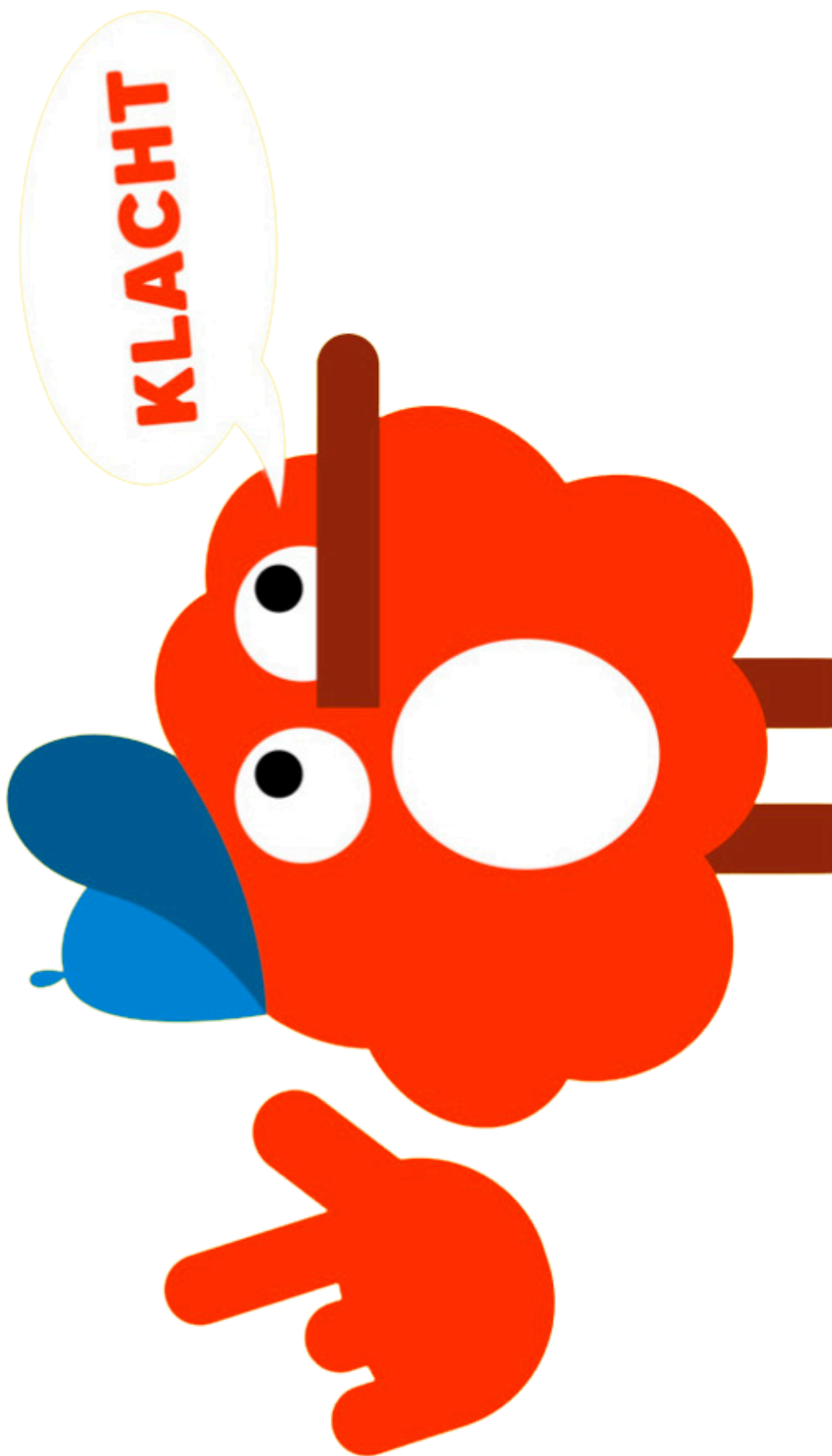

11. Wat als je niet thuis kan of mag wonen?

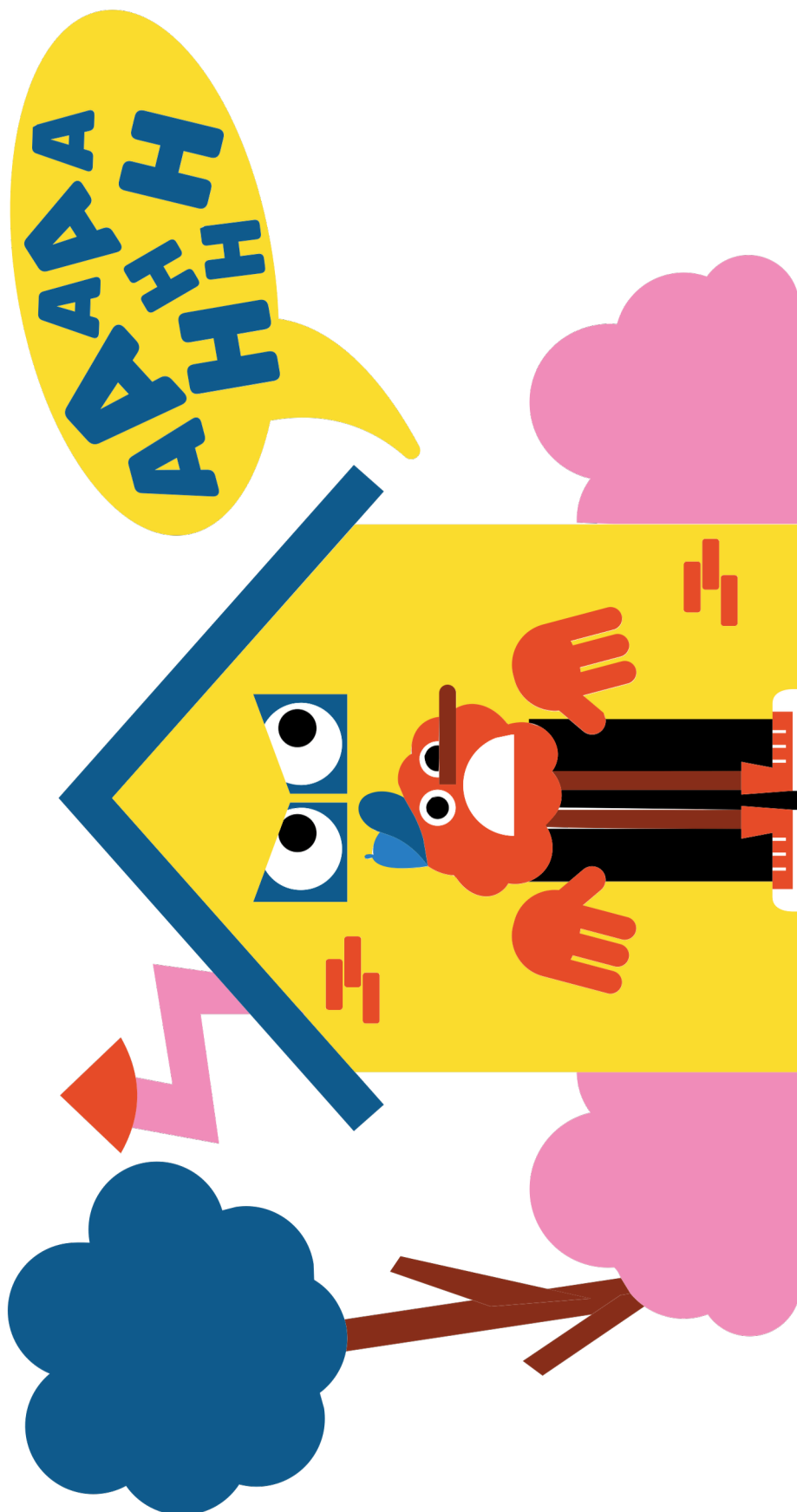

Ganzenbord

Doelgroep:

- 6 tot 12 jaar.

Doel:

- Inzicht krijgen in de rechten in de jeugdhulp, bekwaamheid, ouderlijk gezag ...
- Dit spel neemt de klassieke ganzenbordstructuur en voegt educatieve elementen toe om kinderen op een leuke en boeiende manier vertrouwd te maken met de rechten in de jeugdhulp.

Duur:

- +/- 1 uur.

Materiaal:

- Spelbord.
- Pionnen voor elke speler.
- Dobbelstenen.

Locatie:

- Indoor/outdoor.

Spelverloop:

1. Verdeel de minderjarigen in teams van gelijke grootte/spel het spel individueel.
2. Laat elk team/elke persoon een pion kiezen en plaats ze aan het begin van het ganzenbord.
3. Elk team/elke speler gooit eenmaal met de dobbelstenen. Wie het hoogste aantal ogen gooit, mag beginnen.
4. De volgende beurten worden met de klok mee gespeeld.
5. Laat elk team/elke speler om de beurt gooien met de dobbelsteen. Het aantal ogen dat wordt gegooid, bepaalt hoeveel stappen het team/de speler vooruit gaat op het ganzenbord.
6. Wanneer een team/speler op een vakje landt, wordt de handeling of spel bij dat cijfer voorgelezen.
7. Het spel gaat door totdat een team/een persoon als eerste de finish bereikt.

Speciale vakken: het speelbord heeft in totaal 44 vakjes. Enkele velden zijn bedoeld om de spelers onderweg naar het einddoel te hinderen. Zonder deze obstakels zou het bordspel te eenvoudig zijn! De speciale velden hebben we voor je op een rij gezet.

Einde van het spel: zodra de finish in zicht is, komt het allemaal aan op puur geluk. Om het spel te winnen, moet je namelijk bij de laatste worp het juiste aantal ogen gooien om exact op het laatste vak (nummer 44) terecht te komen. Gooi je net te veel? Dan moet vanaf nummer 44 worden teruggespeeld. Hierbij loop je het risico om op nummer 41 te belanden en moet je weer helemaal opnieuw beginnen. Het spel kan dus echt alle kanten op gaan!

Begeleidingstip:

Neem de informatiebrochure 'Mijn rechten in de jeugdhulp' erbij om bij elke handeling een woordje uitleg te geven en vragen te beantwoorden. De brochure kan je gratis te downloaden via tziternzo.be.



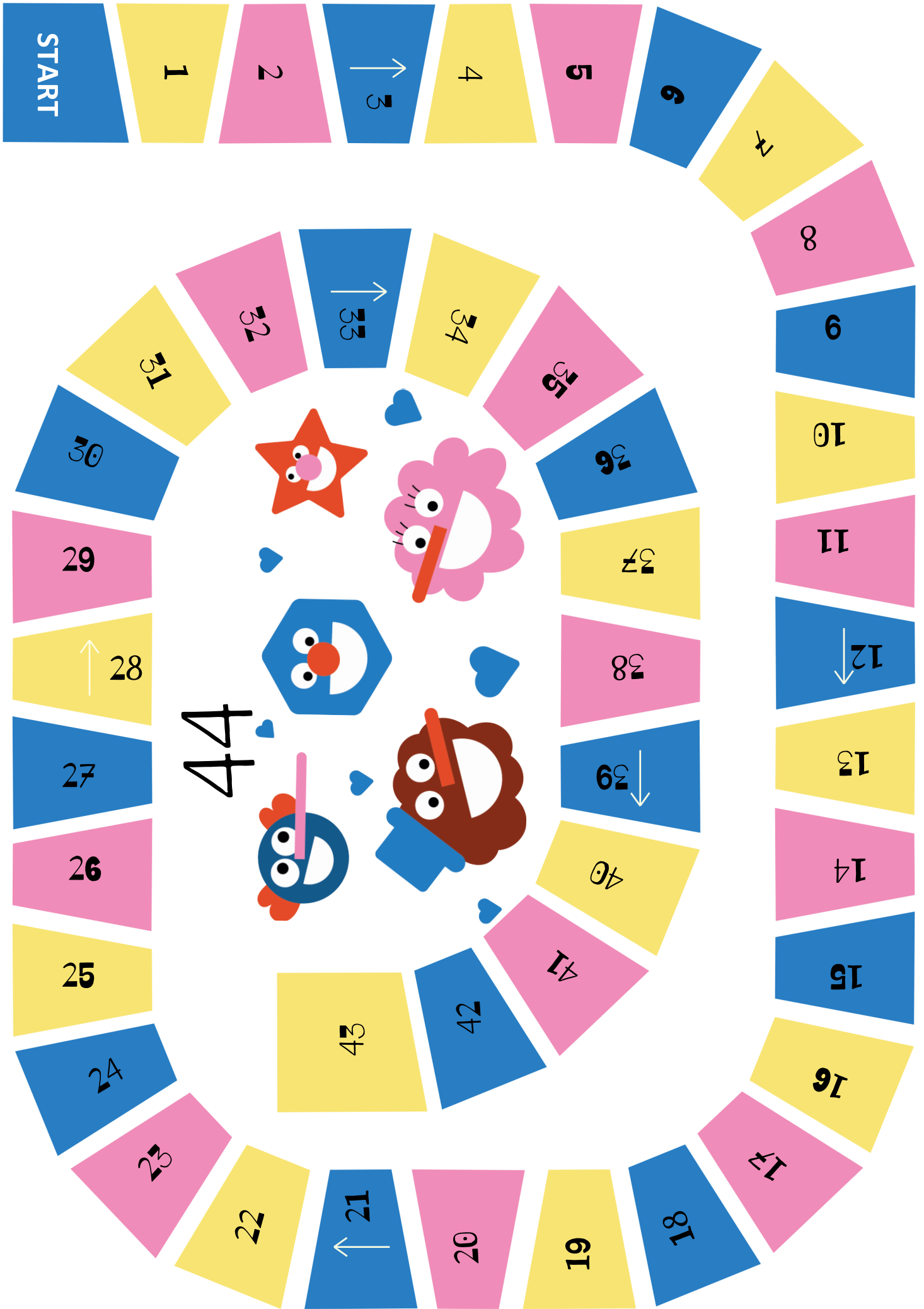

BIJLAGEN: GANZENBORD - SPECIALE VAKKEN

Nummer	Wat	Handeling of spel
1	Bekwaamheid	Normaal kan je zelf, zonder je ouders, je rechten in de jeugdhulp gebruiken. Hierbij speelt jouw leeftijd geen rol. Je mag nog een keer dobbelen.
2	Jouw belang	Iedereen moet steeds doen wat voor jou het beste is. Hulpverleners moeten, liefst samen met jou en je ouders, nadenken over wat het beste is voor jou. Ze zullen hun uiterste best doen om dat mogelijk te maken. Als dat toch niet kan, moeten ze je uitleggen waarom. Je mag nog eens dobbelen.
4	Dezelfde rechten	Alle kinderen die hulp krijgen, hebben dezelfde rechten. Je mag niet anders behandeld worden omdat je een meisje, jongen, beetje van beide of geen van beiden bent, omdat je een andere taal spreekt, een andere cultuur, godsdienst of beperking hebt ... Helaas, de begeleiders vinden dat je vandaag geen mooi t-shirt aanhebt en beslissen dat je niet mag meespelen met het spel. Sla één beurt over.
7	Mag je zelf beslissen of je hulp wilt of niet?	Als je jonger bent dan 12 jaar mag je altijd zeggen wat je denkt, maar beslissen je ouders of hulpverleners of er hulp nodig is. Behalve als de jeugdrechter anders beslist. Sla een beurt over om te wachten op hun beslissing.
9	Recht op jeugdhulp	Als je vragen, problemen of nood aan ondersteuning hebt, moet je gepaste hulp, bescherming en zorg krijgen! Het kan zijn dat een organisatie of hulpverlener je niet kan helpen. Bijvoorbeeld omdat ze al te veel werk hebben of omdat ze zelf niet de gepaste hulp kunnen geven aan jou en jouw familie. Dan moeten ze je helpen bij het vinden van een organisatie waar je wel terecht kan. Helaas moet je wachten voor je hulp kan krijgen. Ga terug naar vakje 8.
12	Recht op gemakkelijke informatie	Je hulpverlener moet je op een gemakkelijke manier vertellen wat er allemaal zal gebeuren om jou en je familie te helpen, zodat je alles goed begrijpt. Je hulpverleners praten met zeer moeilijke woorden. Hierdoor is het voor jou moeilijk om je rechten te begrijpen en juiste beslissingen te nemen. Ga 4 vakjes naar achteren.
14	Recht op informatie	Je hulpverlener moet je vertellen wat er allemaal zal gebeuren om jou en je familie te helpen. De hulpverlener moet je alles duidelijk uitleggen zodat je goed begrijpt wat er precies zal gebeuren. Speel het spel rond recht op informatie. Ga 2 vakjes vooruit.
17	Recht op school	Als je in een voorziening verblijft, dan heb je recht om naar school te gaan, net als alle andere kinderen. Het liefst kan je naar je vertrouwde school. Soms kan dat niet, dan krijg je les (in de buurt van) in de voorziening. Speel het spelletje rond recht op school. Ga 3 vakjes vooruit.
18	Recht op meepraten	Je mag steeds vertellen wat je over iets vindt. Er moet zoveel mogelijk rekening gehouden worden met wat jij vindt en wil. Als dat niet kan, moet je daarover uitleg krijgen. Dit biedt je de kans om vragen te stellen, te zeggen wat je denkt, en betrokken te worden bij beslissingen over jou. Ga 4 vakjes vooruit.
20	Recht op vrije tijd	Spelen en vrije tijd is superbelangrijk. Iedereen mag spelen, lezen, dansen, knutselen, afspreken met vrienden, naar de sportclub of jeugdbeweging gaan of gewoon eens lekker niks. Op vrije tijd heb je recht. Welk spelletjes willen jullie echt eens willen spelen? Schrijf ze op, gooi de antwoorden in een potje, trek een briefje en speel het spelletje op het blaadje. Je mag 3 vakjes vooruit.
21	Recht op privacy	Je begeleiders hebben respect voor jouw privacy. Je mag je eigen ideeën hebben over de wereld, over de mens en over geloof. Je mag dus altijd gewoon jezelf zijn! Ga 3 vakjes vooruit.

BIJLAGEN: GANZENBORD - SPECIALE VAKKEN

Nummer	Wat	Handeling of spel
24	Recht op eigen spullen	Als je in een voorziening woont, heb je meestal een eigen kamer die je zelf mag inrichten. Welke spullen willen jullie bewaren in jullie kamer? Zijn ze toegelaten volgens het huishoudelijk reglement? Bespreek binnen de groep. Ga 2 vakjes vooruit.
25	Recht op eigen kleren	Oh nee, je bent verdwaald in het doolhof van het huishoudelijk reglement! Het is belangrijk dat je weet welk soort kledij en schoenen je kan dragen in de voorziening. Sla een beurt over en bekijk de regels voordat je verder op pad gaat.
27	Recht op hygiëne	Je hebt het recht om jezelf te verzorgen in een veilige en schone omgeving. Geniet van een verfrissende stap vooruit op je reis.
29	Respect voor je familie	Alleen een jeugdrechter kan je scheiden van je ouders zonder dat je ouders of jij dat willen. Speel het spel rond niet scheiden van ouders. Ga 2 vakjes vooruit.
30	Recht op bezoek	Als je in een voorziening woont, mag je normaal zelf kiezen van wie je bezoek krijgt, zoals je ouders, vriendjes, familie ... Tenzij dat niet goed voor je is. Dit recht beschermt je banden met je familie en vrienden terwijl je niet thuis woont. Je mag nog eens dobbelen.
31	Recht op hulp dichtbij je huis	De hulp krijg je het liefst zo dicht mogelijk bij de plaats waar jij en je familie wonen. Tenzij er te weinig plekken zijn waar je die hulp dichtbij kan krijgen. Soms kan het zijn dat de hulp ver van je huis is. Sla een beurt over om op de hulp te wachten.
33	Recht op praten, chatten of schrijven met anderen	Je mag contact hebben met mensen die niet bij je wonen. Zo kan je praten met wie je zelf kiest, chatten via het internet of brieven schrijven. Tenzij dat niet goed voor je is. De plek waar je bent, kan regels hebben over hoe en wanneer je dat doet. Helaas, het internet werkt niet vandaag, ga 1 stap terug.
34	Recht op meepraten	De hulpverleners luisteren niet naar wat jij te zeggen hebt. Hierdoor voel je je niet goed. Het is belangrijk dat je hulpverleners dit vermijden en ervoor zorgen dat je jouw mening kan geven en betrokken bent bij het maken van beslissingen. Ga 3 stappen naar achteren.
35	Recht op dossier	Beantwoord een vraag over je dossier (pas de vragen aan naargelang de leeftijd van de kinderen). Heb je de vraag juist? Je mag 3 vakken vooruit. Heb je ze fout? Ga 3 vakken naar achteren.
36	Recht op een vertrouwenspersoon	Wanneer je praat met je hulpverlener mag je steeds iemand meenemen die jij vertrouwt en waar jij je goed bij voelt. Deze persoon is dan je 'vertrouwenspersoon'. Je vertrouwenspersoon mag je zelf kiezen, maar die persoon moet wel ouder dan 18 jaar zijn. Je ouders of je hulpverleners kan je niet kiezen als vertrouwenspersoon. Jij hebt jouw leerkracht op school aangeduid als vertrouwenspersoon. Ga 2 vakjes naar voor.
37	Recht op zakgeld	Als je in een voorziening woont, kan je recht hebben op zakgeld. Kijk naar het voorbeeld rond zakgeld en praat hier samen over met de begeleiders. Ga 1 stap vooruit.

BIJLAGEN: GANZENBORD - SPECIALE VAKKEN

Nummer	Wat	Handeling of spel
38	Recht op goede behandeling	Als je een bepaalde afspraak niet hebt nageleefd, kunnen hulpverleners je straffen. Die straf mag niet erger zijn dan wat je fout deed en je moet er kunnen uit leren. Jij doet iets dat niet mag en je krijgt een straf. Sla een beurt over.
39	Recht op een goede behandeling	Hulpverleners moeten je helpen opgroeien en ontwikkelen. Ze moeten je altijd goed behandelen. Als je je niet aan een afspraak hebt gehouden, moeten de hulpverleners met je praten en samen een oplossing vinden. Ze kunnen je soms ook straffen. Sommige straffen mag je nooit krijgen! Welke straffen mogen niet, beantwoord de vraag. Heb je de vraag juist? je mag nog eens dobbelen. Heb je de vraag fout? Sla een buurt over.
40	Recht om klacht in te dienen	Je mag zeggen aan je hulpverlener of vertrouwenspersoon dat: <ul style="list-style-type: none"> • Je niet tevreden bent over de hulp die je krijgt. • Je niet tevreden bent over de manier waarop je moet leven in de voorziening. • Ze niet genoeg rekening houden met je rechten in de jeugdhulp. <p>Jij bent niet tevreden over de hulp die je krijgt en dient een klacht in. Omdat je moedig bent, mag je nog eens dobbelen.</p>
41	Recht op gezondheidszorg	Jij hebt recht op goede zorg. Je moet je goed voelen in je lichaam en in je vel. De zorg in de voorziening moet hetzelfde zijn als de zorg die kinderen buiten de voorziening krijgen. Je wordt erg ziek en moet in hoge nood naar het ziekenhuis. Ga terug naar start.
44	Einde	Proficiat! Jij bent als eerste bij het einde toegekomen en bent de winnaar van het spel. Door dit spel te spelen, weet je nu meer over je eigen rechten in de jeugdhulp en kan je weten of iedereen je wel altijd goed behandelt en je rechten respecteert.

BIJLAGEN: GANZENBORD - OPDRACHTEN

Spelletje recht op informatie: fluisterspel

Ga met alle deelnemers in een grote kring zitten en neem zelf ergens in de kring plaats. Fluister nu een zin in de oren van de persoon naast je in de kring. Het maakt niet uit aan welke kant je start. De persoon die naast je zit, en van jou de zin heeft gehoord, moet de zin nu doorfluisteren in het oor van de persoon naast hem. Zo gaat de zin heel de kring door tot deze weer bij de spelleider uitkomt. De zin is nu dus heel de kring rond gegaan. De laatste persoon zegt de zin luidop en zo gaan we horen of de zin nog hetzelfde gebleven is. Vertel aan de groep met welke zin er is begonnen en wat ervan gemaakt is nadat hij door iedereen is doorgefluisterd. Leg uit dat dit spel aantoont hoe belangrijk het is dat informatie duidelijk en zorgvuldig wordt uitgelegd, zodat iedereen precies begrijpt wat er gaat gebeuren. Bespreek hoe een hulpverlener ervoor moet zorgen dat je de juiste informatie krijgt en dat je het goed begrijpt.

Spelletjes recht op school:

Memory: wat is er veranderd? Verdeel de kinderen in twee groepen, van elk team gaat één iemand naar buiten terwijl de rest enkele attributen wisselt. Iemand zet bv. hun bril af of er worden truien gewisseld. Daarna moeten de kinderen raden wat de rest van hun groep allemaal heeft veranderd. Degene die de meeste verandering kan opsommen, wint.

BIJLAGEN: GANZENBORD - OPDRACHTEN

Spelletje recht om niet van je ouders gescheiden te worden

Een mama is haar kinderen kwijt, wie zal hen nu zorg en liefde geven? Kies 1 deelnemer uit, die wordt de ouder. Blinddoek alle andere kinderen en verspreid ze over de ruimte. Het is de bedoeling dat de geblinddoekte kinderen hun ouders terugvinden via het volgen van hun geluid. De mama/papa roept 'kinderen'. De overige deelnemers roepen mama/papa. Indien een kind, zijn mama/papa heeft aangeraakt en nog eens 'mama/papa' roept, mag de mama/papa niet antwoorden, zo weet het kind dat die hun ouders heeft gevonden.

Opdracht zakgeld:

Sarah woont in een voorziening. Omdat ze boos is, gooit ze een vaas kapot. Moet zij de vaas met haar zakgeld betalen?

- Dit kan als Sarah ermee instemt.
- Sarah heeft recht op een vrij besteedbaar bedrag, 'zakgeld'. Met dit geld kan ze doen wat ze zelf wil. Sarah kan er dus zelf voor kiezen om met haar eigen geld de kapotte vaas te betalen.
- Als Sarah de schade niet wil betalen en dus haar toestemming niet geeft, dan kan het zakgeld niet zomaar gebruikt worden om de vaas te betalen.
- De hulpverleners zullen dan een andere manier moeten vinden om de centen voor de vaas te vinden. Bijvoorbeeld door via de ouders van Sarah.

Vragen recht op dossier:

1. Wat is jouw dossier?

Je dossier kan een boekje zijn, een map, een document op de computer, enz.

2. Wat staat er allemaal in jouw dossier?

In je dossier worden dingen opgeschreven over jou, je familie, je leven en de hulp die je krijgt. Elke keer dat er iets belangrijks gebeurt met jou of met je familie, wordt dit in je dossier geschreven.

3. Wie mag allemaal in jouw dossier kijken?

Normaal mogen alleen je ouders en je hulpverleners je dossier lezen. Jijzelf mag alleen in je dossier kijken als je bekwaam bent. Als je dus zelf wilt kijken, moet je uitleggen aan je hulpverlener dat je verstandig genoeg bent om te begrijpen wat in jouw dossier staat en dat het belangrijk is voor jou om dit te weten. Meestal mag het vanaf 12 jaar.

4. Mag jij alles weten wat in jouw dossier staat?

- Nee, zelfs als je bekwaam bent, dan mag je niet alles weten wat in je dossier staat!
- Je mag niet lezen:
 - wat je hulpverleners opschreven voor de jeugdrechter
 - wat iemand in vertrouwen vertelde aan een hulpverlener
 - wat jou zou kwetsen en dus beter niet weet.

5. Mag jij vragen aan jouw hulpverleners dat sommige mensen dingen die jij vertelde, niet mogen lezen?

Ja, jij mag vragen dat sommige mensen dingen die jij vertelde, niet mogen lezen. Soms vertel je iets aan je hulpverlener waarvan je liever niet wil dat je ouders dit te weten komen.

6. Kan jij dingen laten toevoegen aan jouw dossier?

Ja, je mag aan je begeleider vragen om iets op te schrijven in je dossier of om dingen in je dossier te stoppen. Bijvoorbeeld de dingen die je beste vriend opschreef over jou en je gezin

Vragen recht op goede behandeling:

Welke straffen mogen nooit in de jeugdhulpverlening?

- Lichamelijke straffen zoals slaan, schoppen, knijpen ...
- Geestelijk geweld zoals schelden, dreigen, kleineren, pesten ...
- Volledige maaltijden afnemen
- Jouw zakgeld niet geven als je daar recht op hebt
- Straffen geven aan de volledige groep



Vlaanderen
verbeelding werkt



CONTACTEER ONS

Chat met tZitemzo
www.tzitemzo.be

Mail met tZitemzo
info@tzitemzo.be

Bel met tZitemzo
09 233 65 65

Kom langs bij tZitemzo
Maak een afspraak of bekijk
de openingsuren op onze website
Hoogstraat 81, 9000 Gent, België



© copyright 2024